



MINISTERUL EDUCAȚIEI



## LICEUL TEHNOLOGIC DE SERVICII

Bistrița

Județul Bistrița-Năsăud

# PLAN DE ACȚIUNE AL ȘCOLII

Perioada 2022 – 2027

Învățământ Profesional,  
Învățământ Liceal

**Nr.1832 / 2.11.2022.**



Avizat în C.A.  
**2.11.2022**

**Echipa de proiect:**

**director – prof. Drăgan Codruța-Roxana**

**resp. comisie CEAC – prof. Buricea Florentina**

**membru CEAC – prof. Zoldhegyi Elisabeta**

**membru CEAC – prof. Ionițoaia Roxana**

**resp. Comisia pentru curriculum – prof. Găurean Dana**

**consilier educativ – Iuhas Mihaela**

**resp. Comisia pentru mentorat didactic și formare în cariera didactică – Hiticaș Ecaterina**

**consilier școlar – Prozorianu Niculina**

**secretar – Rădulescu Camelia**

**adm. financiar – Cosma Corina**



Revizuit an școlar 2023-2024 - Nr. înreg. 1809/6.11.2023 Avizat în CP DIN 6.11.2023  
și Aprobat în C.A. 6.11.2023

Revizuit an școlar 2024-2025 - Aprobat în C.A. ....

Revizuit an școlar 2025-2026 - Aprobat în C.A. ....

Revizuit an școlar 2026-2027 - Aprobat în C.A. ....

## Argument

## Partea 1 - Contextul

1.1. Viziunea școlii .....	6
1.2. Misiunea școlii .....	6
1.3. Scurt istoric .....	6
1.4. Profilul actual al școlii .....	7

## PARTEA a 2-a – ANALIZA NEVOILOR

2.1. Analiza mediului extern .....	15
2.1.1. Contextul național .....	15
2.1.2. Context regional .....	19
2.1.3. Aspecte demografice .....	20
2.1.4. Contextul economic și social .....	24
2.1.5. ÎPT în județul Bistrița-Năsăud.....	25
2.1.6. Planul de măsuri - PLAI.....	30
2.2. Analiza mediului intern.....	31
2.2.1 Personalul didactic .....	31
2.2.2. Personal didactic auxiliar.....	33
2.2.3. Personalul nedidactic .....	33
2.2.4. Resurse materiale .....	34
2.2.5. Rezultatele elevilor .....	36
2.2.5.1. Rezultate obținute de elevi la sfârșitul anilor școlari 2020-2021; 2021-2022 și 2022-2023.....	36
2.2.5.2. Activități școlare și extrașcolare .....	43
2.2.5.3. Consilierea și orientarea profesională a elevilor.....	46
2.2.5.4. Activitatea consilierului școlar .....	50
2.2.5.5. Activitatea cadrelor didactice .....	58
2.3. Analiza SWOT .....	63
2.4. Direcțiile de acțiune pentru anul școlar 2022-2023 .....	65

## PARTEA a 3-a – PLANUL OPERAȚIONAL

3.1. Obiectivele (specifice) și țintele școlii .....	66
3.2. Plan de acțiuni pentru implementarea pe durata unui an școlar a obiectivelor strategice.....	69
3.3. Planul de parteneriat al școlii pentru procesul de colaborare cu agenți economici .....	81
3.4. Planul de dezvoltare profesională a personalului .....	86
3.5. Finanțare plan instituțional de dezvoltare profesională .....	86

## PARTEA a 4-a – CONSULTARE, MONITORIZARE ȘI EVALUARE

4.1. Consultare - Acțiuni în vederea elaborării PAS .....	90
4.2. Surse de informații .....	90
4.3. Monitorizarea și evaluarea .....	91

## GLOSAR

## ARGUMENT

Prezentul Plan de Acțiune al Școlii (P.A.S.) reprezintă un document de planificare strategică a ofertei de formare profesională prin învățământul liceal, profesional și tehnic în perspectiva anului 2027. El este utilizat pentru identificarea nevoilor de formare profesională pe piața forței de muncă a județului Bistrița-Năsăud.

Planul de Acțiune al Liceului Tehnologic de Servicii Bistrita a fost elaborat în concordanță cu direcțiile de dezvoltare ale învățământului românesc, având în vedere totodată și așteptările comunității pe care încearcă să o servească, dar și specificul liceului și direcțiile de dezvoltare economică și socială. Toate aceste lucruri sunt în concordanță cu PRAI și PLAI.

Acest document este structurat pe 4 capitole.

Partea întâi - *Contextul* prezintă informații privind viziunea, misiunea școlii, un scurt istoric al liceului, profilul actual, cu specializările și calificările pe care școala este acreditată. Sunt prezentate resursele materiale, umane și oferta educațională.

Partea a 2-a – *Analiza nevoilor* (analiza PESTE) cu mediul extern și mediul intern este fundamentată pe PRAI și PLAI. În continuare este prezentată analiza SWOT, ce cuprinde punctele tari și slabe, precum și oportunități, respectiv amenințări.

Partea a 3-a – Planul operațional cu obiective specifice și țintele școlii În continuare se prezintă planul de parteneriat al școlii pentru procesul de colaborare cu agenți economici, planul de dezvoltare profesională a personalului și finanțarea acestuia.

Partea a 4-a – Consultare, monitorizare și evaluare: se prezintă un rezumat de organizare a procesului de consultare în vederea elaborării PAS, precum și organizarea activităților de monitorizare, evaluare și actualizare a planului.

## PARTEA 1 – CONTEXTUL

### 1.5. Viziunea școlii – *”Dacă meseria ți-e dragă, valoarea vine de la sine.”*

Liceul Tehnologic de Servicii își propune să reprezinte **un liant între agenți economici, elevi și părinți, comunitate locală**, consolidându-și statutul de instituție solicitată nu numai pentru domeniile de pregătire profesională ci și pentru calitatea serviciilor educaționale oferite.

Susținem un învățământ care vizează egalitatea șanselor, un mediu educațional deschis, spirit civic și incluziune socială prin validarea și recunoașterea educației formale, non-formale și informale adaptate realității locale.

### 1.6. Misiunea școlii

Școala noastră **oferă servicii de educație și formare profesională** pentru dobândirea cunoștințelor, formarea de abilități și atitudini în domeniul serviciilor, a competențelor pentru secolul XXI, astfel încât absolvenții să se poată adapta unei lumi în continuă schimbare.

Promovăm un învățământ modern centrat pe elevi într-un mediu sigur cu dotări specifice serviciilor având la bază calitatea, performanța, egalitatea șanselor și deschidere spre învățarea pe tot parcursul vieții.

### 1.7. Scurt istoric

#### a. Repere geografice

Județul Bistrița-Năsăud este situat în partea de nord a României, fiind încadrat de județele: Maramureș în nord, Suceava în est, Mureș în sud și Cluj în vest.

Suprafața județului măsoară 5355 kmp și înglobează zona de contact a Carpaților Orientali cu Podișul Transilvaniei, respectiv bazinul superior al Someșului Mare cu afluenții săi, precum și o mică porțiune din bazinul mijlociu al Mureșului.



Având în vedere faptul că suntem printre puținele școli din zonă care oferă instruire în profilul serviciilor, recrutăm elevi din întreaga regiune.

Liceul Tehnologic de Servicii Bistrița este situat pe B-dul Republicii nr.41 și se află în zona centrală a orașului, foarte aproape de autogara și gară. Elevilor navetiști le este facilitat accesul din toate părțile județului. Cei care nu au posibilitatea să facă naveta, stau în apropierea școlii la internatele Colegiului Național Liviu Rebreanu, Liceului Teoretic Sanitar și Colegiului Tehnic Grigore Moisil, oferindu-se condiții foarte bune de cazare și masă.



## b. Repere istorice



Liceul Tehnologic de Servicii Bistrița este continuatorul unei școli cu mari tradiții în pregătirea profesională pe domeniul servicii și anume GRUPUL ȘCOLAR DE COOPERAȚIE BISTRITA, înființat în 1956. Pe parcursul anilor școala și-a păstrat domeniul de pregătire, dar a cunoscut diverse modificări de titulatură cauzate de reformarea învățământului.

Până în anul 1990 școala a funcționat cu clase de ucenici, învățământ profesional și clase de liceu. Începând cu anul 1990 pe lângă aceste clase s-au format și clase de învățământ postliceal cu pregătire în marketing și finanțe-contabilitate. Aceste clase au funcționat până în anul 2005, după care s-a renunțat la ele datorită facilităților create de către Ministerul Educației pentru orientarea absolvenților de liceu către învățământul superior.

În prezent unitatea noastră de învățământ este un liceu tehnologic, profil servicii cu domeniile pregătirii de bază:

**Turism și alimentație, Estetica și igiena corpului omenesc.** Din anul școlar 2013-2014 unitatea de învățământ a obținut autorizație provizorie de funcționare pentru domeniul **Turism și alimentație**-calificarea **Organizator banqueting** și calificarea de **nivel 3 avansat Asistent de gestiune în unitățile de alimentație**.

În anul școlar 2012-2013 este reînființat învățământului profesional pentru două domenii - **Turism și alimentație, Estetica și igiena corpului omenesc**. Elevii parcurg un program de formare de doi ani, planurile cadru conținând un număr mai mare de ore pentru cultura de specialitate și instruire practică comasată.

Din anul școlar 2014-2015 în școala noastră funcționează învățământul profesional de 3 ani, clasa a IX-a la domeniile **Turism și alimentație și Estetica și igiena corpului omenesc**.

Din anul școlar 2018-2019 fiind acreditați pe domeniul **Turism și alimentație** am început ca noutate la învățământul profesional cu o clasă având calificarea de **Cofetar-patiser**.

Actualmente școala oferă servicii de formare profesională de nivel 3 prin învățământul profesional, de nivel 4, prin liceu tehnologic, învățământ de zi, iar momentan pentru nivelul 5 învățământ postliceal s-a renunțat.

### 1.8. Profilul actual al școlii

Școala noastră fiind un liceu tehnologic oferă instruire în domeniile Turism și alimentație publică, Estetică și igiena corpului omenesc (FIG.1), atât pe filiera liceului tehnologic cât și pe învățământ profesional. Școala dispune de un laborator de gastronomie și unul de cofetărie; o sală pentru servirea consumatorilor și un atelier pentru Frizerie-coafură-manichiură-pedichiură, toate acestea folosindu-se pentru instruirea practică curentă a elevilor pe domeniile de activitate menționate mai sus.



FIG. 1. DOMENIILE PREGĂTIRII DE BAZĂ DIN CADRUL ȘCOLII

#### a. Resurse materiale

Instruirea teoretică începând cu anul școlar 2023-2024 se desfășoară în clădirea nou amenajată în urma implementării proiectului de reabilitare și modernizare.

Spațiile destinate procesului de învățământ sunt următoarele:

- săli de clasă - 11
- ateliere școlare
  - 3 ateliere de instruire practică pentru domeniul **Turism și alimentație** (1 pentru **bucătărie**; 1 pentru **cofetărie-patiserie** și unul de **ospătărie**),
  - 1 salon de instruire practică pentru domeniul **Estetica și igiena corpului omenesc** (zona Sens);
- un laborator de informatică;
- bibliotecă școlară;
- cabinet de asistență psihopedagogică;
- cabinet medical;
- cabinet CEAC;
- un teren de sport;
- o sală contabilitate;
- o sală secretariat;
- o sală profesorală;
- o sală de festivități;
- o arhivă a școlii.

Toate sălile sunt dotate cu table smart, videoproiectoare fixe, acces la internet, astfel încât personalul didactic are posibilitatea de a lucra la clasă folosind tehnica modernă în procesul de învățare-predare-evaluare.

Atelierele și cabinetele sunt dotate corespunzător cu echipamente, planșe, materiale și mijloace didactice. Cadrele didactice au primit laptopuri, elevii în mare parte tablete prin proiecte europene derulate de Primăria Bistrița.

#### b. Resursele umane

Raportat la numărul de clase (16) și elevi (405) în anul școlar 2022-2023 există un singur post de conducere executivă. Directorul școlii, în persoana doamnei Drăgan Codruța-Roxana este numită prin



decizia ISJ BN numărul 2430 din 20.12.2021, decizie care a fost luată în urma promovării concursului de director din sesiunea august 2022.

Directorul își exercită calitatea managerială în conformitate cu atribuțiile prevăzute în ROFUIP și legislația școlară.

În anul școlar 2022-2023 sunt 26 de cadre didactice, din care 21 titulari, 1 titular cu norma de bază în altă unitate, 3 suplinitori calificați și un consilier școlar. Personalul didactic auxiliar este format din 4 persoane: secretar, administrator financiar, administrator de patrimoniu și informatician. Personalul nedidactic este în număr de 4 persoane:

un muncitor întreținere și trei persoane îngrijitor.

În anul școlar 2022-2023 **Consiliul Profesoral** este format din **21 de cadre didactice titulare** după cum urmează:

1. Hiticaș Ecaterina – limba și literatura română;
2. Niculai Georgeta-Adriana - limba și literatura română;
3. Magda Ionela-Roxana – limba engleză;
4. Ionițoaia Roxana – limba franceză;
5. Briciu Grațiela – matematică;
6. Moldovan Dalila – matematică;
7. Zoldhegyi Elisabeta – fizică-chimie;
8. Turculeț Tatiana – biologie/estetică și igiena corpului omenesc;
9. Iuhas Mihaela – geografie;
10. Spătar Delia-Constanța – specialități economice;
11. Jimborean Emilia – religie;
12. Șoimușan Mihai – educație fizică;
13. Buzan Liana – tehnologia informației și comunicațiilor;
14. Găurean Dana-Livia – profesor alimentație publică;
15. Ilieș Narcisa – profesor alimentație publică;
16. Galben Victoria – profesor alimentație publică;
17. Buricea Florentina-Cristina - profesor alimentație publică;
18. Lechințan Maria - instruire practică alimentație publică;
19. Drăgan Codruța – profesor estetica și igiena corpului omenesc;
20. Găurean Ramona-Camelia – instruire practică estetica și igiena corpului omenesc;
21. Reman Rodica – instruire practică estetica și igiena corpului omenesc;

Atribuțiile Consiliului profesoral sunt cele prevăzute în ROFUIP nr.4183/04.07.2022;

**Consiliul de administrație** în anul școlar 2022-2023 s-a constituit în urma întrunirii Consiliului Profesoral din data de 02.09.2022 cu următoarea componență:

1. prof. Drăgan Codruța-Roxana – președinte;
2. prof. Găurean Dana-Livia – membru;
3. prof. Moldovan Dalila – membru;
4. prof. Găurean Ramona-Camelia – membru;
5. Ciobănică Dan – reprezentantul primarului;
6. Radoicovici Silvia Emanuela - reprezentantul consiliului local;
7. Budelecan Ionela – reprezentantul părinților;
8. Beldean Dorin – reprezentantul elevilor cu statut de observator, cl. XII E;
9. prof. Șoimușan Mihai – reprezentantul sindicatului cu statut de observator;

Secretarul Consiliului de administrație este numit doamna prof. Iuhas Mihaela, acesta fiind fără drept de vot.

Atribuțiile Consiliului de administrație sunt cele prevăzute în ROFUIP, nr.4183/04.07.2022.

În anul școlar 2023-2024 directorul școlii în persoana doamnei Drăgan Codruța-Roxana numită prin decizia ISJ BN numărul 2430 din 20.12.2021 își exercită calitatea managerială în conformitate cu atribuțiile prevăzute în ROFUIP și legislația școlară.

În acest an școlar sunt 17 clase cu un efectiv de 411 elevi în învățământul liceal și profesional, domeniile Turism și alimentație și Estetica și igiena corpului omenesc.

În anul școlar 2023-2024 sunt 25 de cadre didactice, din care 21 titulari, 1 titular cu norma de bază în altă unitate, 3 suplinitori calificați, un consilier școlar și 1 cadru didactic plata cu ora (pensionar). Personalul didactic auxiliar este format din 4 persoane: secretar, administrator financiar, administrator de patrimoniu și informatician. Personalul nedidactic este în număr de 4 persoane: un muncitor întreținere și trei persoane îngrijitor.

În anul școlar 2023-2024 **Consiliul Profesoral** este format din **21 de cadre didactice titulare** după cum urmează:

1. Hiticaș Ecaterina – limba și literatura română;
2. Niculai Georgeta-Adriana - limba și literatura română;
3. Magda Ionela-Roxana – limba engleză;
4. Ionițoaia Roxana – limba franceză;
5. Briciu Grațiela – matematică;
6. Moldovan Dalila – matematică;
7. Zoldhegyi Elisabeta – fizică-chimie;
8. Feldrihan Ionela – biologie/estetică și igiena corpului omenesc;
9. Iuhas Mihaela – geografie;
10. Spătar Delia-Constanța – specialități economice;
11. Jimborean Emilia – religie;
12. Șoimușan Mihai – educație fizică;
13. Buzan Liana – tehnologia informației și comunicațiilor;
14. Găurean Dana-Livia – profesor alimentație publică;
15. Ilieș Narcisa – profesor alimentație publică;
16. Galben Victoria – profesor alimentație publică;
17. Buricea Florentina-Cristina - profesor alimentație publică;
18. Lechințan Maria - instruire practică alimentație publică;
19. Drăgan Codruța – profesor estetica și igiena corpului omenesc;
20. Găurean Ramona-Camelia – instruire practică estetica și igiena corpului omenesc;
21. Reman Rodica – instruire practică estetica și igiena corpului omenesc;
22. Pârcea Domnița - instruire practică alimentație publică (pensionar);

Atribuțiile Consiliului profesoral sunt cele prevăzute în ROFUIP nr.4183/04.07.2022, modificat și completat cu OME nr.4430/2023.

**Consiliul de administrație** în anul școlar 2023-2024 s-a constituit în urma întrunirii Consiliului Profesoral din data de 05.09.2022 cu următoarea componență:

1. prof. Drăgan Codruța-Roxana – președinte;
2. prof. Găurean Dana-Livia – membru;
3. prof. Moldovan Dalila – membru;
4. prof. Găurean Ramona-Camelia – membru;
5. Ciobănică Dan – reprezentantul primarului;
6. Radoicovici Silvia Emanuela - reprezentantul consiliului local;
7. Budelecan Ionela – reprezentantul părinților;
8. Cîmpean Larisa – reprezentantul elevilor cu statut de observator, cl. XII E;
9. prof. Șoimușan Mihai – reprezentantul sindicatului cu statut de observator;

Secretarul Consiliului de administrație este numit doamna prof. Iuhas Mihaela, acesta fiind fără drept de vot.

Atribuțiile Consiliului de administrație sunt cele prevăzute în ROFUIP, nr.4183/04.07.2022.

În data de 26.09.2023 a fost restabilită componența Consiliului de administrație prin vot conform Ord. nr.6223/4.09.2023 astfel:

1. prof. Drăgan Codruța-Roxana – președinte;
2. prof. Găurean Dana-Livia – membru;
3. prof. Moldovan Dalila – membru;
4. prof. Găurean Ramona-Camelia – membru;
5. Ciobănică Dan – reprezentantul primarului;
6. Radoicovici Silvia Emanuela - reprezentantul consiliului local;
7. Niculai Loredana – agent economic
8. Sălăgean Ioana Cristina – agent economic
9. Șut Ionel – agent economic SC BodiPark SRL
10. Voicu Gabriel Aurelian – agent economic SC AnaMori SRL
11. Budelecan Ionela – reprezentantul părinților;  
*Cosma Mihaela-Bogdana – reprezentantul elevilor cu statut de observator, cl. IX E;*  
*prof. Șoimușan Mihai – reprezentantul sindicatului cu statut de observator;*

### c. Specializări și calificări:

#### An școlar 2022-2023

**Tipul școlii:** Liceul Tehnologic de Servicii are următoarele niveluri de școlarizare:

- Liceu tehnologic ciclu inferior cu clasele IX (2 clase), X (1 clasă) - învățământ de zi;
- Liceu tehnologic ciclu superior cu clasele XI (1 clasă) și clasele XII (1 clasă) – învățământ de zi;
- Învățământ profesional clasa a IX-a (4 clase) , clasa a X-a (3 clase) și clasa a XI-a (4 clase) - învățământ de zi;

#### Profiluri și specializări de studiu

**Liceu tehnologic** – curs de zi:

Domeniul pregătirii de bază - **TURISM ȘI ALIMENTAȚIE**

- domeniul de pregătire generală – **Alimentație**
- calificările pentru ciclul inferior și superior (IX, XI) - Nivel 4:
  - **Tehnician în gastronomie (IX)**
  - **Organizator banqueting (XI)**

Domeniul pregătirii de bază - **ESTETICA ȘI IGIENA CORPULUI OMENESC**

- calificările pentru ciclul inferior și superior (IX, X, XII) - Nivel 4:
  - **Coafor stilist**

## Învățământ profesional

Domeniul pregătirii de bază - **Turism și alimentație/ Alimentație**

- **calificările pentru învățământ profesional de 3 ani - Nivel 3:**

- Ospătar (chelner), vânzător în unități de alimentație (IX, X, XI)
- Bucătar (IX, X, XI)
- Cofetar-patiser ( IX, XI)

Domeniul pregătirii de bază - **Estetica și igiena corpului omenesc**

- **calificările pentru învățământ profesional - Nivel 3:**

- Frizer, coafor, manichiurist, pedichiurist (IX, X, XI)

### Oferta educațională - an școlar 2022-2023

Nr. crt.	Domeniu	Calificarea	Clasa	Nr. locuri	Nivelul de învățământ
1.	<i>Estetica și îngrijirea corpului omenesc</i>	Coafor-stilist	IX	24	<i>Ciclul inferior</i> al liceului – filiera tehnologică
			X	24	
			XII	28	<i>Ciclul superior</i> al liceului- filiera tehnologică
2.	<i>Turism și alimentație</i>	Tehnician în gastronomie	IX	24	<i>Ciclul inferior</i> al liceului – filiera tehnologică
		Organizator banqueting	XI	28	<i>Ciclul superior</i> al liceului- filiera tehnologică
3.	<i>Estetica și îngrijirea corpului omenesc</i>	<i>Frizer-coafor-manichiurist-pedichiurist</i>	IX	1/24	<b>Învățământ profesional de 3 ani</b>
			X	1/26	
			XI	1/28	
4.	<i>Turism și alimentație</i>	<i>Bucătar</i>	IX	1/24	<b>Învățământ profesional de 3 ani</b>
			X	1/26	
			XI	1/28	
		<i>Ospătar (chelner), vânzător în unități de alimentație</i>	IX	1/24	<b>Învățământ profesional de 3 ani</b>
			X	1/26	
			XI	1/28	
<i>Cofetar - patiser</i>	IX	1/24	<b>Învățământ profesional de 3 ani</b>		
	XI	1/28			

**An școlar 2023-2024**

**Tipul școlii:** Liceul Tehnologic de Servicii are următoarele niveluri de școlarizare:

- Liceu tehnologic ciclu inferior cu clasele IX (2 clase), X (2 clase) - învățământ de zi;
- Liceu tehnologic ciclu superior cu clasele XI (1 clasă) și clasele XII (1 clasă) – învățământ de zi;
- Învățământ profesional clasa a IX-a (4 clase) , clasa a X-a (4 clase) și clasa a XI-a (3 clase) - învățământ de zi;

**Profiluri și specializări de studiu**

**Liceu tehnologic** – curs de zi:

Domeniul pregătirii de bază - **TURISM ȘI ALIMENTAȚIE**

- domeniul de pregătire generală – **Alimentație**
- calificările pentru ciclul inferior și superior (IX, XI) - Nivel 4:
  - **Tehnician în gastronomie (X)**
  - **Organizator banqueting (XII)**

Domeniul pregătirii de bază - **ESTETICA ȘI IGIENA CORPULUI OMENESC**

- calificările pentru ciclul inferior și superior (IX, X, XI) - Nivel 4:
  - **Coafor stilist**

**Învățământ profesional**

Domeniul pregătirii de bază - **Turism și alimentație/ Alimentație**

- **calificările pentru învățământ profesional de 3 ani** - Nivel 3:
  - Ospătar (chelner), vânzător în unități de alimentație (IX, X, XI)
  - Bucătar (IX, X, XI)
  - Cofetar-patiser ( IX, X)

Domeniul pregătirii de bază - **Estetica și igiena corpului omenesc**

- **calificările pentru învățământ profesional** - Nivel 3:
  - Frizer, coafor, manichiurist, pedichiurist (IX, X, XI)

**Oferta educațională - an școlar 2023-2024**

Nr. crt.	Domeniu	Calificarea	Clasa	Nr. locuri	Nivelul de învățământ
1.	<i>Estetica și îngrijirea corpului omenesc</i>	Coafor-stilist	IX	25	<i>Ciclul inferior</i> al liceului – filiera tehnologică
			X	20	
			XI	31	<i>Ciclul superior</i> al liceului- filiera tehnologică
2.	<i>Turism și alimentație</i>	Organizator banqueting	IX	27	<i>Ciclul inferior</i> al liceului- filiera tehnologică
		Tehnician în gastronomie	X	18	<i>Ciclul inferior</i> al liceului – filiera tehnologică
		Organizator banqueting	XII	33	<i>Ciclul superior</i> al liceului- filiera tehnologică
3.	<i>Estetica și îngrijirea corpului omenesc</i>	<i>Frizer-coafor-manichiurist-pedichiurist</i>	IX	1/29	<b>Învățământ profesional de 3 ani</b>
			X	1/28	
			XI	1/23	
4.	<i>Turism și alimentație</i>	<i>Bucătar</i>	IX	1/26	<b>Învățământ profesional de 3 ani</b>
			X	1/19	
			XI	1/19	
		<i>Ospătar (chelner), vânzător în unități de alimentație</i>	IX	1/23	<b>Învățământ profesional de 3 ani</b>
			X	1/26	
			XI	1/21	
		<i>Cofetar - patiser</i>	IX	1/25	<b>Învățământ profesional de 3 ani</b>
			X	1/18	



## PARTEA a 2-a – ANALIZA NEVOILOR

### 2.5. Analiza mediului extern – analiza P.E.S.T.(E).

Analiza mediului extern are la bază datele din PLAI BN și PRAI.

Planul Local de Acțiune pentru Dezvoltarea Învățământului Profesional și Tehnic (PLAI) reprezintă un document de planificare strategică a ofertei de formare profesională prin învățământ profesional și tehnic elaborat pentru anii 2017 – 2025, revizuit în 2019, care poate fi utilizat pentru identificarea nevoilor de formare profesională și de alți furnizori decât unitățile de învățământ.

Documentele strategice care stau la baza acestui plan sunt: la nivel județean Strategia Educațională 2007-2013, iar la nivel regional Planul Regional de Acțiune pentru Învățământ (PRAI) 2016-2025.

#### 2.5.1. Contextul național

**Contextul național este definit de o serie de strategii**, între care, de o relevanță deosebită pentru educația și formarea profesională se numără:

- Strategia educației și formării profesionale din România pentru perioada 2014-2020;
- Strategia Națională de învățare pe tot parcursul vieții 2015 -2020;
- Strategia pentru Reducerea Părăsirii Timpurii a Școlii în România;
- Strategia Națională pentru învățământ terțiar 2015-2020;
- Strategia Națională pentru Ocuparea Forței de Muncă 2014-2020;
- Strategia Națională de cercetare, dezvoltare și inovare 2014-2020;
- Strategia Națională pentru Dezvoltare Durabilă a României Orizonturi 2013-2020-2030;
- Strategia Națională privind incluziunea socială și reducerea sărăciei 2015-2020;
- Strategia de dezvoltare teritorială a României - România policentrică 2035, Coeziune și competitivitate teritorială, dezvoltare și șanse egale pentru oameni;
- Strategia Națională pentru competitivitate 2014-2020;
- Strategia guvernului României de incluziune a cetățenilor români aparținând minorității române pentru perioada 2014-2020;
- Strategia Națională privind Agenda Digitală pentru România 2020;
- Strategia Națională a României privind Schimbările Climatice 2013-2020;
- Strategia Națională de gestionare a deșeurilor 2014-2020;
- Strategia pentru dezvoltarea sectorului agroalimentar pe termen mediu și lung orizont 2020-2030;
- Planul strategic național multianual privind acvacultura 2014-2020;
- Strategia energetică a României pentru perioada 2007-2020 actualizată pentru perioada 2011-2020;
- Strategia Națională de Sănătate 2014-2020

Contextul în care se urmărește dezvoltarea învățământului profesional și tehnic prin strategiile menționate mai sus este definit prin Legea Educației Naționale, nr. 1 din 2011, cu modificările și completările ulterioare. Structura învățământului profesional și tehnic este ilustrată în figura de mai jos.

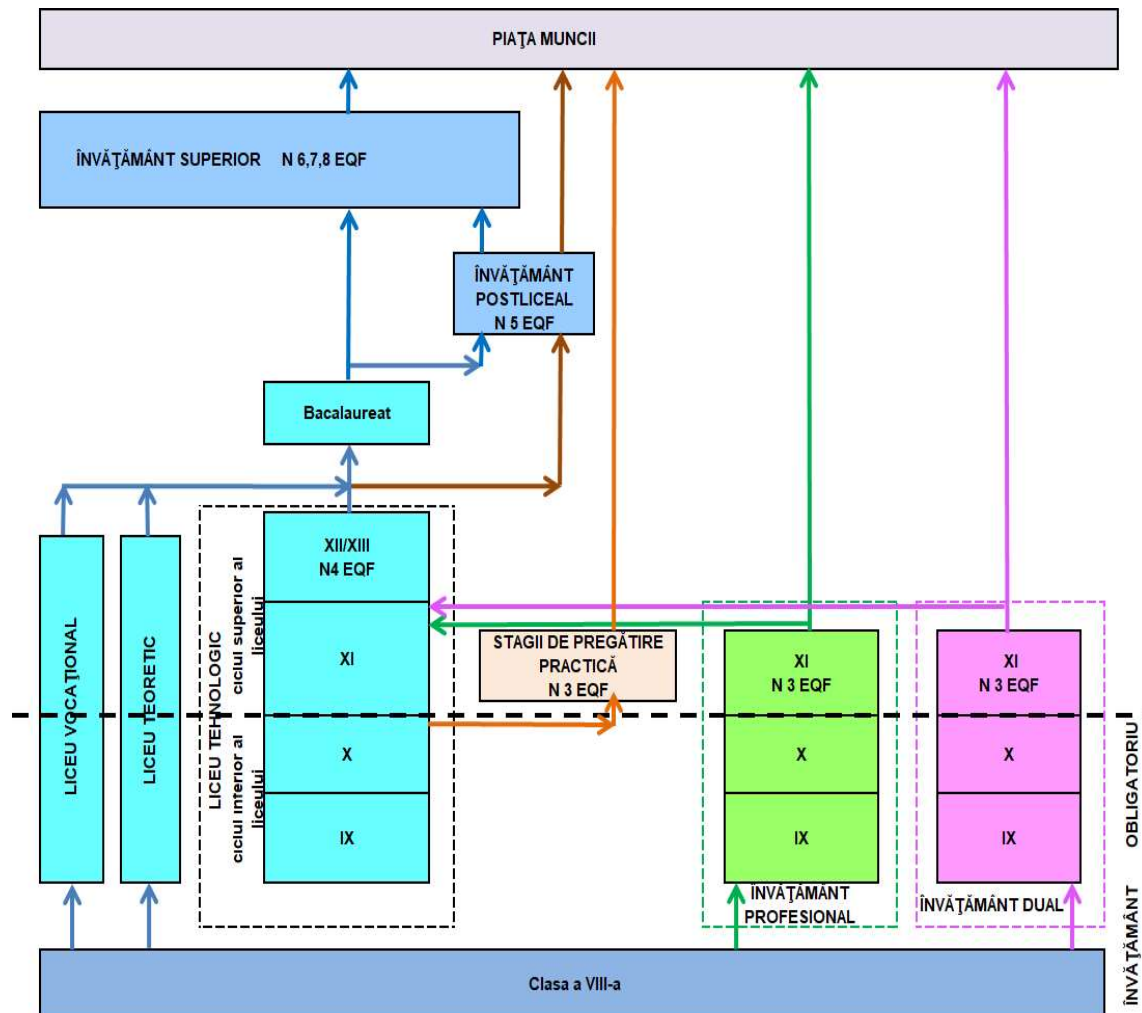

Sursa: MEN

**Învățământul liceal** asigură continuarea studiilor în învățământul obligatoriu (clasele a IX-a și a X-a) și în ciclul superior (clasele a XI-a și a XII-a), dezvoltând, aprofundând și particularizând competențe (cunoștințe, abilități și atitudini) formate în ciclurile anterioare ale învățării.

Învățământul liceal cuprinde următoarele filiere și profiluri:

- filiera teoretică, cu profilurile umanist și real;
- filiera tehnologică, cu profilurile tehnic, servicii, resurse naturale și protecția mediului;
- filiera vocațională, cu profilurile militar, teologic, sportiv, artistic și pedagogic.

Durata studiilor în învățământul liceal, forma de învățământ cu frecvență, este de 4 ani, în conformitate cu planurile-cadru aprobate de Ministerul Educației. Pentru unele forme de învățământ cu frecvență și cu frecvență redusă, durata studiilor se prelungește cu un an.

Studiile învățământului liceal se finalizează cu examenul național de bacalaureat și cu examen de certificare, pentru absolvenții filierelor tehnologică și vocațională.

Absolvenții de liceu fără diplomă de bacalaureat pot continua studiile în învățământul postliceal și pot obține, ulterior, nivelul 5 de calificare. Absolvenții cu diplomă de bacalaureat pot continua studiile în învățământul postliceal pentru obținerea nivelului 5 sau în învățământul superior, în orice program de studii și pot obține nivelurile de calificare 6, 7 și 8.

Absolvenții învățământului liceal, filierele tehnologică și vocațională, care promovează examenul de certificare, dobândesc certificat de calificare de nivel 4 al Cadrului național al calificărilor (tehnician) și suplimentul descriptiv al certificatului, conform Europass.

**Învățământul profesional** se organizează pentru calificări stabilite în funcție de nevoile pieței muncii, identificate prin documente strategice de planificare a ofertei de formare regionale, județene și locale, pe baza unui contract de pregătire practică, încheiat între unitatea de învățământ, operatorul economic și elev. Învățământul profesional are următoarele forme de organizare:

- învățământ profesional, cu durata de 3 ani, organizat după finalizarea clasei a VIII-a, ca parte a învățământului secundar superior, începând cu anul școlar 2014/ 2015, pe baza unui contract cadru, încheiat între unitatea de învățământ și operatorii economici implicați în formarea profesională a elevilor;
- învățământul dual cu durata de 3 ani, organizat după finalizarea clasei a VIII-a, ca parte a învățământului secundar superior, începând cu anul școlar 2017/ 2018, pe baza unui contract de parteneriat încheiat între unul sau mai mulți operatori economici sau între o asociație/un consorțiu de operatori economici, unitatea de învățământ și unitatea administrativ - teritorială pe raza căreia se află unitatea școlară și a unui contract de pregătire practică, încheiat între unitatea de învățământ, agentul economic și elev;
- stagiile de pregătire practică cu durata de 720 de ore, organizate după finalizarea clasei a X-a de liceu, formă de organizare specifică în prezent programelor de tip „A doua șansă”.

În învățământul profesional se parcurg disciplinele pentru învățământul obligatoriu și modulele de pregătire de specialitate pentru obținerea calificării profesionale. Studiile se finalizează cu examen de certificare. Absolvenții care promovează examenul de certificare a calificării profesionale dobândesc certificat de calificare de nivel 3 al Cadrului național al calificărilor (muncitor calificat) și suplimentul descriptiv al certificatului, conform Europass.

**Strategia educației și formării profesionale din România pentru perioada 2014 - 2020 are următoarele obiectivele strategice și direcțiile de acțiune:**

**Obiectivul strategic 1:** Îmbunătățirea relevanței sistemelor de formare profesională pentru piața muncii, având ca țintă strategică creșterea ratei de ocupare a tinerilor din grupa de vârstă 20-34 ani, necuprinși în educație și formare, cu nivel de educație ISCED 3 și 4 la 63% până în 2020, față de 57,2% în 2014

**Obiectivul strategic 2:** Creșterea participării și facilitarea accesului la programele de formare profesională, având ca ținte strategice:

a) Creșterea ponderii elevilor cuprinși în învățământul liceal tehnologic și în învățământul profesional la 60% în 2020, față de 49,8% în 2014;

b) Creșterea ratei de participare a adulților la programe de învățare pe tot parcursul vieții la 10% în 2020, de la 1,5% în 2014.

**Obiectivul strategic 3:** Îmbunătățirea calității formării profesionale, având ca ținte strategice:

a) Reducerea ratei abandonului școlar la învățământul liceal tehnologic și la învățământul profesional la 2% în 2020, de la 4,2% în 2014 ;

b) Creșterea ponderii absolvenților învățământului liceal tehnologic declarați reușiți la examenul de bacalaureat la 60% în 2020, de la 45 % în 2014;

c) Creșterea ratei de participare a adulților la programe de învățare pe tot parcursul vieții la 10% în 2020, de la 1,5% în 2014.

**Obiectivul strategic 4:** Dezvoltarea inovării și cooperării naționale și internaționale în domeniul formării profesionale, având ca ținte strategice:

a) Creșterea numărului total de elevi implicați în programe de inovare și dezvoltarea spiritului antreprenorial la 50.000 în 2020, de la 40.000 în 2014;

b) Creșterea numărului total de elevi implicați în programe de mobilitate internațională la 4.600 în 2020, de la 2.800 în 2014

## PROGRAMUL NAȚIONAL DE REFORMĂ (2011 – 2013)

Traectoria proiectată a ratei de părăsire timpurie a sistemului educațional

An	2010	2011	2012	2013	2014	2015	2016	2017	2018	2019	2020
Indicator(%)	16,3	15,8	15,3	14,8	14,3	13,8	13,3	12,8	12,3	11,8	11,3

**La nivel național:** Strategia este implementată la nivelul Statelor membre prin intermediul Programelor Naționale de Reformă (PNR).

**Proiectul PNR al României** a fost adoptat în ședința de guvern din data de 17 noiembrie 2010 și transmis la Comisia Europeană. Varianta finală va fi finalizată și transmisă la Comisie până la sfârșitul lunii aprilie 2011

**Măsurile-cheie** pentru atingerea țintei naționale sunt:

- I.** Extinderea cadrului de aplicare a reformei educației timpurii.
- II.** Asigurarea participării la o educație de calitate pentru școlarii proveniți din grupurile dezavantajate. - Bani de liceu (buget anual estimat: 188 mil.lei); Rechizite școlare (buget anual estimat:20 mil. lei); Euro 200(buget anual estimat: 22 mil.lei); Cornul și laptele (buget anual estimat:480 mil. lei).
- III.** Susținerea și dezvoltarea învățării pe tot parcursul vieții prin implementarea și diversificarea programelor în domeniu: A doua șansă (buget estimat pentru 2010-2013: 5 mil. euro) și Școala de după școală (buget anual estimat: 751 mil. lei).
- IV.** Revizuirea sau, după caz, elaborarea standardelor de calitate pentru învățământul preuniversitar precum și a standardelor ocupaționale, de formare și de pregătire profesională.
- V.** Dezvoltarea învățământului profesional, liceal (filiera tehnologică) și al școlii post-liceale, prin:

- *acordarea de burse* (buget estimat: 31,29 mil. lei/an) și școlarizare gratuită în învățământul post-liceal de stat cu finanțare prin bugetele locale (buget estimat: 31,29 mil. lei/an) . Instituție responsabilă: MECTS;
- *dezvoltarea de parteneriate cu mediul de afaceri și partenerii sociali*, prin implementarea proiectelor: Corelarea ofertei educaționale a învățământului profesional și tehnic cu cerințele pieței muncii (perioadă: ian. 2010-mai 2012; buget total: 18,49 mil. lei) și Formarea cadrelor didactice din învățământul profesional și tehnic – profil servicii, pentru extinderea metodei moderne interactive de învățare prin firma de exercițiu (perioadă: 2010 - iulie 2013, buget total: 10,69 mil. lei). Responsabili: MMFPS, MECTS prin Centrul Național pentru Dezvoltarea Învățământului Profesional și Tehnic (CNDIPT), autoritățile locale, unitățile școlare IPT, antreprenorii din mediul de afaceri;
- *dezvoltarea instituțională a Consiliului Național al Calificărilor și al Formării Profesionale (CNFPFA)*, introducerea sistemului de credite de acumulare și transfer, dezvoltarea și adoptarea descriptorilor pe nivelurile de calificare din România. Instituții responsabile: CNCFPA – MECTS, MMFPS.

### **2.1.2. Context regional**

Creșterea economiei regionale prin dezvoltare multidimensională și integrată pentru diminuarea disparităților intra- și interregionale și creșterea standardului de viață regional.

*Prioritatea 1* - Creșterea competitivității regiunii și stimularea cercetării și inovării

*Prioritatea 2* - Creșterea accesibilității regiunii și a mobilității locuitorilor, mărfurilor și informațiilor

*Prioritatea 3* - Creșterea calității vieții locuitorilor din regiune

*Prioritatea 4* - Protecția mediului natural și antropic, utilizarea eficientă a resurselor și reducerea emisiilor poluante

Planul de dezvoltare regională (PDR) este principalul document de planificare elaborat la nivel regional și reflectă politicile de dezvoltare relevante la nivel național în raport cu nevoile specifice la nivel de regiune, dar și cu direcțiile strategice de politică ale celorlalți principali finanțatori ai programelor de dezvoltare aferente regiunii respective.

Planificarea are în vedere atât fondurile externe (europene) cât și interne (naționale/guvernamentale, Ministerul Dezvoltării Regionale ce vizează atât conținutul Planurilor de Dezvoltare Regională cât și cadrul partenerial de elaborare, consultare și aprobare al acestora, fiind modificat în urma analizei existente.

În cadrul PDR se realizează o analiză detaliată a tuturor sectoarelor de dezvoltare a regiunii Nord-Vest, un capitol aparte reprezintă Educația, care cuprinde informații relevante atât pentru învățământul profesional și tehnic, cât și pentru învățământul superior



### 2.1.3. Aspecte demografice

Județul Bistrița - Năsăud este situat în nordul României, în partea de nord-est a Transilvaniei, între paralelele 46°48' și 47°37' latitudine nordică și meridianele 23°27' și 25°36' longitudine estică și se învecinează cu județele Cluj la vest, Mureș la sud, Suceava în est și Maramureș la nord (Figura 1.1), constituind una din unitățile administrativ-teritoriale ale Regiunii de Dezvoltare Nord-Vest (Transilvania de Nord).



Figura 1.1

Teritoriul județului Bistrița -Năsăud prezintă un relief variat și complex, dispus sub forma unui amfiteatru natural cu deschidere în trepte către Câmpia Transilvaniei, conturându-se trei zone de relief: **zona montană** - ce cuprinde o cunună de munți din arcul Carpaților Orientali, grupa nordică și mijlocie, în care intră masivele Țibleș, Rodna, Suhard, Bârgau și Călimani;

- **zona dealurilor** - care ocupă partea centrală și de vest a județului în proporție de 2/3 din suprafața sa;
- **zona de luncă** - ce însoțește cursurile principalelor râuri, în special al Someșului Mare și al afluenților săi, reprezentând circa 3% din suprafața județului.

Teritoriul județului este drenat de o rețea hidrografică axată pe râul principal Someșul Mare, lungimea totală a acestei rețele însumând aproximativ 3030 km.

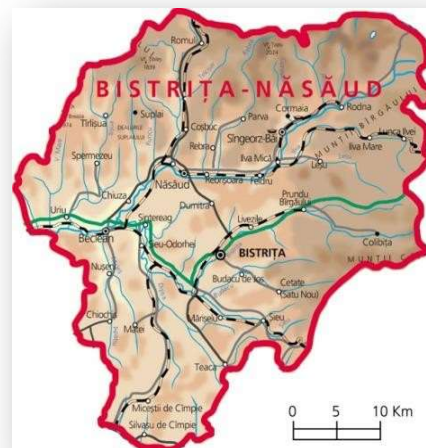
Din punct de vedere climatic, județul Bistrița - Năsăud se încadrează în zona continental moderată. Suprafața județului este de 5355 km<sup>2</sup>, reprezentând 2,25% din suprafața țării și 15,68% din suprafața Regiunii de Dezvoltare Nord-Vest.

Populația între 10 și 19 ani la 1 iulie 2018 reprezintă 11,7% din total populație (38323 persoane), din care aproximativ o treime locuiește în mediul urban. În raport cu anul 2015, această categorie a populației se află în scădere cu 0,1%. Populația între 20 și 24 ani la 1 iulie 2018 reprezintă 5,9% din total populație, în scădere față de anul 2015 cu 0,3%.

Reședința județului este municipiul Bistrița, a cărui primă atestare documentară este în anul 1264, fiind un vechi burg german și un valoros centru istoric. Municipiul Bistrița este situat în subunitatea morfologică Dealurile Bistriței.

#### ***Evoluții demografice***

Pe teritoriul județului Bistrița-Năsăud își aveau domiciliul la 1 iulie 2018 un număr de 328.775 locuitori, densitatea medie a populației fiind de 61,4 locuitori/km<sup>2</sup>. Se constată o concentrare majoritară a populației județului în zonele rurale, în care trăiesc 198909 locuitori, reprezentând 60,5% din populația totală a județului, pe când în zonele urbane populația este doar de 129866 locuitori (39,5% din populația totală a județului).



## Evoluția populației:

Nr. crt.	Indicatori	2014	2015	2016	2017	2018
1	Nr. locuitori (la 1 iulie) din care:	329592	329631	329555	329034	328775
2	Mediul urban (%)	38,9	39,1	39,3	39,4	39,5
3	Mediul rural (%)	61,1	60,9	60,7	60,6	60,5
4	Spor natural	+95	+45	...	...	...
5	Soldul schimbărilor de domiciliu (inclusiv migrația externă)	-452	-422	-436	...	...
6	Densitatea populației	61,5	61,5	61,5	61,4	61,4

În anul 2018, structura pe vârste a populației din județ era următoarea:

- 0-14 ani - 16,8% , în scădere cu 0,1 puncte procentuale comparativ cu anul 2015;
- 15-64 ani – 69,0%, în scădere cu 0,5 puncte procentuale față de anul 2015;
- peste 65 de ani – 14,3% - cu 0,6 puncte procentuale peste nivelul anului 2015.

Din analiza grupelor de vârstă ale populației, relevante pentru ÎPT ; grupele 10-14 ani respectiv 15-19 ani în perioada 2009 – 2018, situația este următoarea:

- *Grupa de vârstă 10-14 ani* - se constată o ușoară scădere la nivelul județului Bistrița-Năsăud, a populației din această grupă cu 4,5 % , respectiv 890 de persoane, comparativ cu 2009.

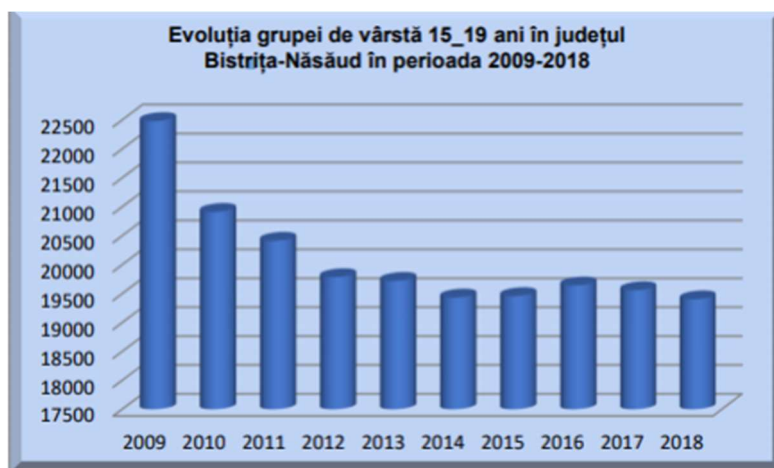

Sursa: INS , Baza de date TEMPO

- *Grupa de vârstă 15 - 19 ani* – în județ se poate observa o scădere accentuată a populației din această categorie în anul 2018 (-13,7 % - adică 3078 persoane) comparativ cu anul 2009.

**Analizând grupele de vârstă** relevante pentru învățământul profesional și tehnic în contextul mediului rezidențial se constată diferențe majore la comparația făcută între grupe:

- **grupa de vârstă 10-14 ani** - majoritatea persoanelor aparținând acestei grupe de vârstă trăiesc în mediul rural, în medie 64,3% față de 35,7% în mediul urban. Diferențele numerice între cele două medii rezidențiale se mențin aceleași în perioada analizată (2009-2018);

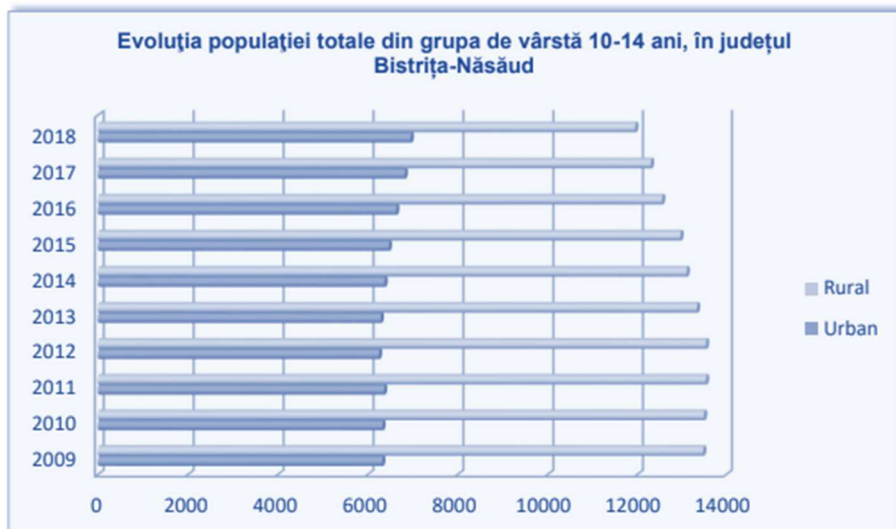

• Sursa: INS , Baza de date TEMPO

• **grupa de vârstă 15-19 ani** - scăderea populației pe medii de rezidență în județul Bistrița-Năsăud în anul 2018 comparativ cu anul 2009 a fost de 1855 persoane în mediul urban și de 1223 persoane în mediul rural.

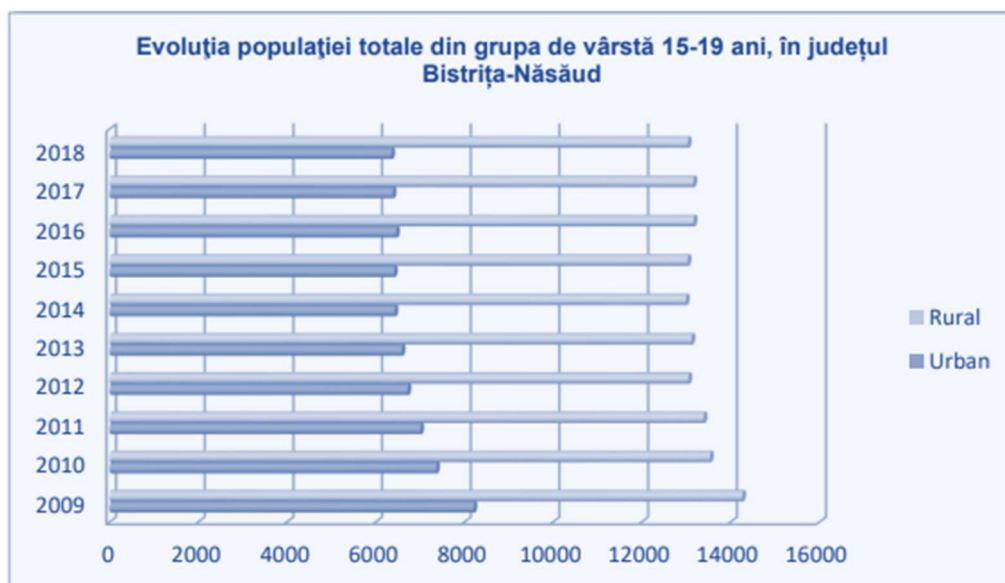

Sursa: INS , Baza de date TEMPO

Sistemul de educație și formare profesională este chemat să contribuie prin măsuri specifice vizând: ofertă de pregătire adecvată și asigurarea condițiilor de învățare în unitățile de învățământ din mediul rural, pentru a atrage elevii să rămână cât mai aproape de domiciliu; educație în sprijinul conservării și valorizării patrimoniului cultural specific și resurselor naturale din mediul rural; îmbunătățirea condițiilor de studiu în mediul rural prin dotarea corespunzătoare a atelierelor și laboratoarelor unde se realizează pregătire de specialitate.

Distribuția populației după etnie arată că ponderea populației de etnie română este majoritară, fiind de 86,5% din totalul populației județului.

În ceea ce privește nivelul de educație, ca unul din principalii indicatori de incluziune socială, în județul Bistrița-Năsăud ponderea persoanelor de etnie romă care la recensământul din 2011 au declarat cănu știu să scrie și să citească a fost de 12,5%. Circa 35% din populația de etnie romă a absolvit ciclul primar, și aproape 37% ciclul gimnazial.

Diversitatea etnică prezentă în județul Bistrița-Năsăud, recomandă o serie de măsuri, cum ar fi: educație multiculturală; soluții pentru asigurarea accesului egal la educație și a varietății opțiunilor; programe de sprijin pentru grupurile etnice dezavantajate.

Analiza numărului de emigranți definitiv pe grupe de vârstă, în perioada 2012-2016, la nivelul județului Bistrița -Năsăud, a scos în evidență faptul că grupa de vârstă 25-64 de ani înregistrează cel mai mare număr de emigranți definitiv, respectiv 892 persoane, în contextul în care grupa respectivă reprezintă populația aptă de muncă.

Conform datelor Eurostat, ponderea populației totale aflate în risc de sărăcie și excluziune socială este în scădere în Regiunea Nord-Vest și sub media națională. Rămâne ridicată ponderea populației aflată în situație de sărăcie (materială) severă<sup>10</sup>, prin comparație cu valoarea indicatorului la nivel european. Aproximativ 24% din totalul populației regiunii se confrunta cu acest risc în 2011, față de 8% la nivelul UE; deși sunt mai puțini decât media pe țară, care este de aproximativ 30%.

Conform raportului „Tendințe sociale” al INS din 2011, Regiunea Nord-Vest este pe locul 3 la nivel național între cele mai puțin sărace regiuni, după București-Ilfov și Vest, rata sărăciei scăzând de la 15,8% la 14,4%<sup>12</sup>.

Ca o concluzie, Liceul Tehnologic de Servicii Bistrița are parteneriate de colaborare, contracte educaționale, privind practica de specialitate a elevilor, cu mulți din agenții economici pe domeniul turismului și a esteticii și igienei corpului omenesc ce-și desfășoară activitatea pe teritoriul județului.

#### Analiza demografică. Implicații pentru învățământul profesional și tehnic

Concluzii	Implicații pentru dezvoltarea resurselor umane, IPT
<b>Declinul demografic general</b>	Impune nevoia unei gestiuni eficiente, previzionale, a dezvoltării resurselor umane, sprijinită de investițiile corespunzătoare în capitalul uman. Datorită reducerii prognozate a populației tinere există pericolul unui deficit de forță de muncă tânără calificată
<b>Reducerea naturală prognozată a populației tinere</b>	Creșterea nivelului de calificare și a motivării forței de muncă tinere de a participa la forța de muncă locală, racordarea realistă la piața europeană a muncii – acțiuni de planificare a ofertei educaționale, de informare, orientare și consiliere, optimizarea alocării resurselor, prin concentrarea pregătirii în școli viabile, în paralel cu rezolvarea problemelor de acces, colaborarea școlilor în rețea prin ofertă cuprinzătoare și diversificată, eliminarea paralelismelor nejustificate și colaborarea pentru acoperirea teritorială optimă
<b>Fenomenul de îmbătrânire demografică</b>	Sporirea numărului de personal calificat pentru asistență socială și medicală și nevoi educaționale specifice
<b>Ponderea semnificativă a populației feminine</b>	O ofertă de pregătire dorită de populația feminină, programe de sprijin pentru participarea la educație

<b>Ponderea semnificativă a populației rurale</b>	Asigurarea accesului la educație în condiții de calitate și varietate de opțiuni, ofertă de pregătire adecvată, în sprijinul diversificării și creșterii competitivității economiei rurale, educație în sprijinul conservării și valorizării patrimoniului cultural specific și resurselor naturale din mediul rural, îmbunătățirea condițiilor de studii în mediul rural
<b>Diversitatea etnică</b>	Educație multiculturală, soluții pentru asigurarea accesului egal la educație și a varietății opțiunilor, programe de sprijin asupra grupurilor etnice dezavantajate
<b>Consolidare relativă a vârstei de mijloc (35 - 55 ani) active pe piața muncii</b>	Nevoia crescândă de formare continuă și implicarea activă a școlilor ca furnizori de programe de formare pentru adulți

#### **2.1.4. Contextul economic și social**

La nivel Regional, contribuția județului Bistrița-Năsăud la realizarea produsului intern brut (PIB) regional este modestă, situându-se înaintea județelor Sălaj și Satu Mare, însă mult sub județele Maramureș, Bihor și Cluj.

Analizând economia județului Bistrița-Năsăud, aceasta este preponderent industrial-agrară, specializată în industria construcțiilor de mașini, echipamente și aparate electrice, industria metalurgică, industria alimentară și textilă. Agricultură este o ramură de bază în economia județului, peste jumătate din populația ocupată lucrând în acest domeniu.

În ceea ce privește ritmul de înființare a afacerilor noi în regiune și în județ, acesta este influențat semnificativ de măsurile de sprijin. Spre exemplu, în județul Bistrița-Năsăud, în anul 2016 aveau să fie înregistrate în mediul rural 398 de firme, reprezentând 46% din totalul firmelor înființate la nivel județean. În anul 2017, pe fondul popularității măsurilor de finanțare cu fonduri nerambursabile prin intermediul Programului Național de Dezvoltare Rurală (atât pentru activități agricole, cât și pentru activități neagricole) și a instrumentelor de finanțare nerambursabilă guvernamentală, aveau să fie înființate până la 30 noiembrie, în mediul rural, 620 de firme, reprezentând 51% din totalul firmelor înființate în județ.

În anul 2016, au predominat domeniile: transporturi rutiere de mărfuri (54 societăți), lucrări de construcții a clădirilor rezidențiale și nerezidențiale (50 societăți); Comerț cu amănuntul în magazine nespecializate cu vânzare predominantă de produse alimentare, băuturi și tutun (20); Facilități de cazare pentru vacanțe și perioade de scurte durată (16). În anul 2017 au predominat societățile înființate în domeniile: Coafură și alte activități de înfrumusețare (23 societăți); Comerț cu amănuntul în magazine nespecializate cu vânzare predominantă de produse alimentare, băuturi și tutun (19); Exploatarea forestieră (13); Fabricarea pâinii, fabricarea prăjiturilor și a produselor proaspete de patiserie (13); Activități de închiriere și leasing cu autoturisme și autovehicule rutiere ușoare (12 societăți)

#### **Principalele concluzii din analiza mediului economic. Implicații pentru IPT**

Dinamica investițiilor brute și a investițiilor străine impune pentru sistemul de educație, cunoașterea limbilor străine, formarea unor competențe adecvate pentru noile tehnologii, design, marketing, calitate,

tehnici de vânzare, creșterea nivelului tehnic de calificare, colaborarea între școli pentru calificările care presupun competențe combinate: tehnice și comerciale / economice, tehnice / artistice, cunoașterea IT, formarea continuă a profesorilor în parteneriat cu întreprinderile; adaptabilitate crescută a forței de muncă la sarcini de muncă diverse, consolidarea pregătirii profesionale indiferent de calificare cu competențe specifice economiei de piață; asigurarea unei pregătiri de bază largi, competențe tehnice generale solide; dezvoltarea parteneriatului școală-agenti economici.

Tendința de creștere a ponderii unor sectoare economice în paralel cu scăderea ponderii altor sectoare în formarea PIB și a VAB, precum și diversitatea activităților industriale sau dimpotrivă concentrarea activităților industriale în anumite sectoare impune:

- ofertă educațională care să reflecte noile priorități ale zonei în ansamblu, dar și în perspectiva reorganizării teritoriale, prioritățile economice pe cele două componente de bază ale pieței muncii: dezvoltarea antreprenoriatului și dezvoltarea calificărilor (pregătirea tehnologică modernă/meseriile viitorului);
- investiții în resursa umană și formarea profesională a cadrelor didactice în noile tehnologii pentru dobândirea de noi competențe și abilități cerute de piața muncii: educație inițială (prinsistemele ÎPT și universitar) și educație continuă, pentru dobândirea de noi
- competențe: mediu, calitate, comunicare, managementul riscului, conducerea afacerilor, pentru o activitate mai eficientă și adaptată la condițiile pieței în continuă schimbare, precum și pentru asigurarea competitivității;
- planurile de școlarizare vor trebui să reflecte necesitatea creșterii nivelului de calificare și asigurarea unei pregătiri de bază largi, competențe tehnice generale, solide;
- eficientizarea parteneriatelor școală agent economic, prin introducerea elementelor de învățământ dual; realizarea de CDL conform cerințelor agenților economici

### **2.1.5. ÎPT în județul Bistrița-Năsăud**

#### *Evoluția numărului de elevi cuprinși în învățământul liceal*

Analiza evoluției numărului de elevi cuprinși în învățământul liceal la nivelul Regiunii Nord-Vest a scos în evidență cea mai mare scădere la nivelul regiunilor de dezvoltare, în perioada 2007-2018. În județul Bistrița - Năsăud în 2017-2018 erau cu 1742 de elevi mai puțin în învățământul liceal față de anul școlar 2007-2008. În anul școlar 2017-2018, din cei 9569 elevi din învățământul liceal 54,8% erau de sex feminin, în vreme ce 85,9% erau școlarizați în unități de învățământ liceal din mediul urban



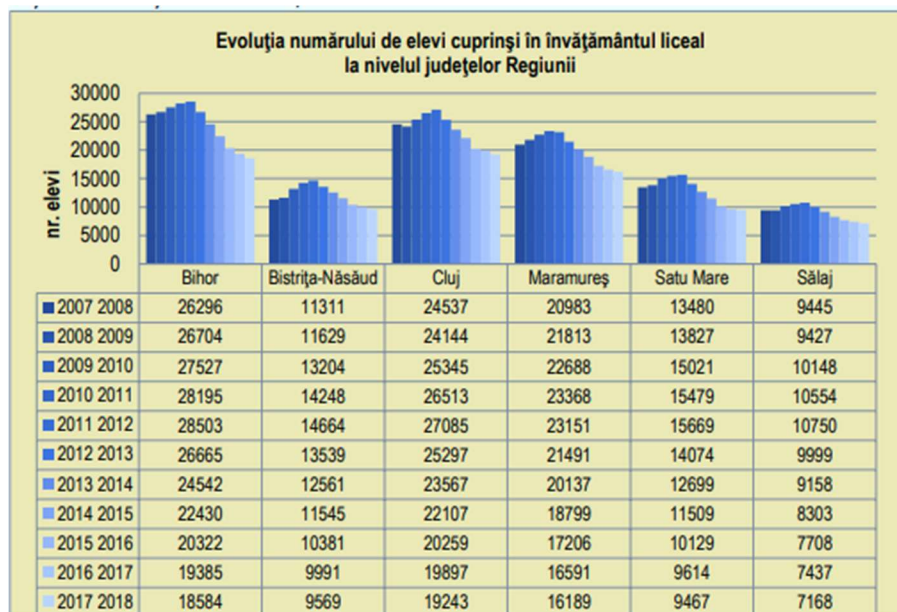

### *Evoluția numărului de elevi cuprinși în învățământul profesional*

Din datele statistice analizate în perioada 2007-2018, s-a constatat că în toate regiunile de dezvoltare numărul elevilor înscriși în învățământul profesional a fost ridicat în perioada 2007-2010, a scăzut apoi dramatic în perioada 2010-2012, după care a înregistrat o creștere anuală până în 2018. În anul 2018, în județul Bistrița Năsăud erau 1877 de elevi în învățământul profesional, din care 70,5% de sex masculin, respectiv 64,9% în unități de învățământ din mediul urban.

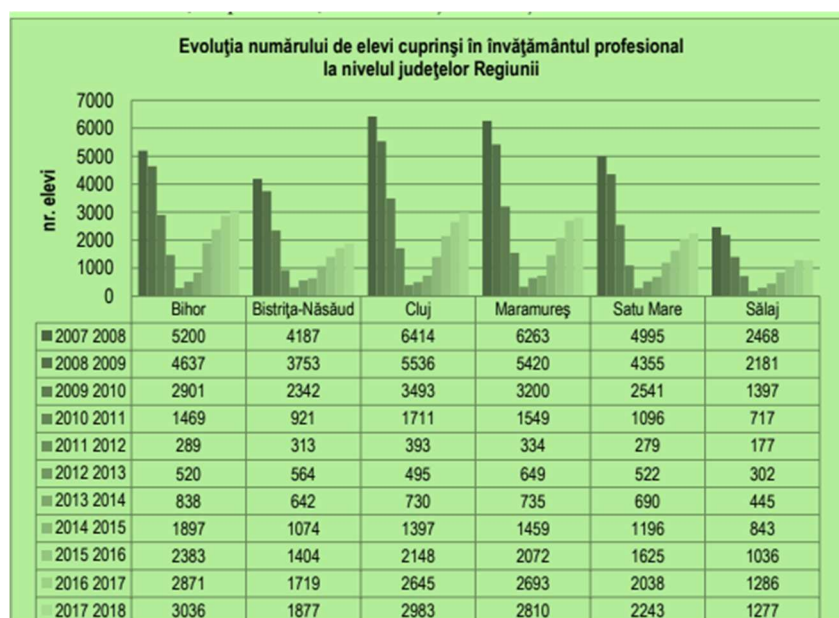

Analiza mediului extern privind contextul tehnologic se bazează pe PLAI BN 2017-2025 prezentat mai jos :



**PRINCIPALELE CONCLUZII DIN ANALIZA ÎNVĂȚĂMÂNTULUI PROFESIONAL ȘI TEHNIC**

În baza analizei făcute asupra fiecărui indicator în parte se desprind următoarele concluzii:

Concluzii	Implicații pentru dezvoltarea resurselor umane în ÎPT
<b>DESPRINSE DIN ANALIZA INDICATORILOR DE CONTEXT</b>	
<b>Desprinse din contextul european de politici și formare profesională</b>	<p>Un sistem educațional capabil să pregătească tinerii pentru o piață dinamică de muncă este vital pentru perioada parcursă astăzi de România.</p> <p>Întrucât unul dintre principalele obiective ale României este acela de a ajunge în situația de a asigura creșterea economică și de a deveni competitivă pe piața internațională, este necesar ca sistemul de învățământ să fie consolidat, avându-se în vedere aceste deziderate, în așa fel încât ceea ce se învață să devină relevant în raport cu cerințele economiei de piață.</p> <p>Realizarea unei oferte educaționale și curriculare personalizate a devenit, deja, o posibilitate și chiar o obligație a unităților școlare.</p>
<b>Desprinse din contextul educațional</b>	<p>Politica de reforma a Ministerului Educației, urmărește descentralizarea administrativă și financiară care a transferat, deja, către comunitatea locală, răspunderea finanțării unor capitole de cheltuieli și a gospodăririi unităților școlare. Ca urmare, relațiile comunitare ale fiecărei unități școlare devin esențiale: comunitatea locală va aloca resurse numai dacă nevoile sale vor fi satisfăcute de către școală, iar de aceste nevoi trebuie să se țină seama în dezvoltarea instituțională a fiecărei unități școlare.</p>
<b>Desprinse din contextul demografic</b>	<p>Măsuri compensatorii pentru scăderile demografice : asigurarea cuprinderii fiecărui copil și tânăr de vârstă școlară într-o formă de învățământ și dezvoltarea unor programe educaționale individualizate adresate adulților care nu au beneficiat de prima șansă oferită de educație pentru dobândirea competențelor cheie, pentru a putea participa activ pe piața muncii</p>
<b>DESPRINSE DIN ANALIZA INDICATORILOR DE INTRARE</b>	
<b>Raportul număr elevi/număr norme didactice</b>	<p>Nr. elevilor va continua să scadă, dar este probabil ca scăderea să difere semnificativ în funcție de nivelul de învățământ .Pentru a realiza o eficiență sporită a actului educațional este necesară organizarea unităților de învățământ pe verticală, reorganizarea rețelei școlare în scopul eliminării claselor cu efective mici, precum și a claselor cu predare simultană. și reducerea numărului de clase cu efective mici de elevi, în special la învățământul profesional, tehnic și vocațional, prin comasarea claselor de același profil/specializare/calificare profesională în cadrul aceleiași unități școlare sau comasarea unităților școlare de același tip din aceeași localitate</p>
<b>Resurse umane din ÎPT</b>	<p>Din monitorizarea Planurilor de acțiune ale unitatilor de invatamant din rețeaua IPT din județ s-a constatat interesul acestora pentru dezvoltarea bazei materiale și pregătirea continuă a cadrelor didactice dar și deschiderea manifestată spre colaborarea cu agenții economici în vederea armonizării ofertei educaționale cu</p>

	<p>cerintele pietei muncii din zona. Acest lucru aduce beneficii pe termen mediu și lung, contribuind la creșterea ratei inserției absolvenților pe piața muncii. Analizele efectuate au reliefat opțiunea elevilor pentru învățământul profesional și tehnic, buna pregătire a acestora aducând un plus valoare comunității.</p>
<p><b>Resurse materiale și condiții de învățare</b></p>	<p>Pentru a beneficia de sisteme de educație și formare de calitate, se impune modernizarea infrastructurii educaționale și de formare, inclusiv prin dotarea cu echipamente școlare și tehnologia informației și comunicațiilor (TIC). De asemenea, este necesară identificarea unităților școlare viabile ce necesită dezvoltarea infrastructurii și a dotărilor și elaborarea de noi programe de reabilitare și modernizare a infrastructurii și de programe de dotare cu echipamente didactice pentru pregătirea de specialitate. Sunt necesare investiții în resurse materiale și umane pentru a transforma școlile în centre comunitare de învățare.</p>
<p><b>DESPRINSE DIN ANALIZA INDICATORILOR DE PROCES</b></p>	
<p><b>Mecanisme decizionale și descentralizarea funcțională în TVET</b></p>	<p>Întărirea capacității manageriale nu numai la nivelul școlilor, ci și al autorităților locale, deoarece fără o pregătire adecvată a autorităților și dezvoltarea unor departamente bine pregătite pentru problematica educațională, nu putem vorbi de o bună funcționare în sistemul descentralizat.</p> <p>Consolidarea autonomiei unităților de învățământ, prin accelerarea procesului de descentralizare, cu stabilirea unor competențe clare legate de managementul integrat al resurselor umane, precum și de managementul financiar.</p> <p>Întărirea capacității instituționale și a competențelor structurilor partenariale create la nivel local și regional, precum și identificarea unor soluții de susținere a activității acestor structuri</p>
<p><b>Serviciile de orientare și consiliere</b></p>	<p>Dezvoltarea unui sistem corespunzător de informare, consiliere și orientare, integrat și corespunzător, pentru potențialii beneficiari de învățare de toate vârștele și din toate mediile și creșterea gradului de acoperire și a calității serviciilor de orientare și consiliere cu privire la numărul de ore de consiliere/elev, numărul de elevi testați aptitudinal și consiliați pentru o decizie informată în alegerea carierei, respectiv a traseului de pregătire.</p>
<p><b>DESPRINSE DIN ANALIZA INDICATORILOR DE IEȘIRE</b></p>	
<p><b>Rata netă de cuprindere în educație</b></p> <p><b>Gradul de cuprindere în educație</b></p>	<p>Programe care să permită accesul la educație pentru elevii proveniți din mediul rural și îmbunătățirea serviciilor de orientare și consiliere pentru categoriile expuse riscului</p>
<p><b>Ratele de tranziție în învățământul liceal și profesional</b></p>	<p>Asigurarea accesului și a participării la educație/servicii educaționale de calitate pentru toți în special pentru elevii din mediul rural și pentru cei proveniți din medii dezavantajate</p>

	Stabilirea unor ținte măsurabile privind ratele de tranziție la următorul nivel de calificare în perspectiva 2013 ( rata abandonului școlar timpuriu să nu depășească 15%, respectiv rata de absolvire a învățământului secundar să fie de cel puțin 85 % dintre cei în vârstă de 22 de ani )
<b>Abandonul școlar</b>	Dezvoltarea unor instrumente financiare de sprijin care să permită participarea grupurilor vulnerabile la educație și formare
<b>Rata de părăsire timpurie a sistemului de educație</b>	Asigurarea accesului la formarea inițială de nivel cât mai înalt, prin acordarea unor facilități de menținere în sistemul de formare profesională inițială a tinerilor proveniți din mediul rural sau din grupuri vulnerabile și flexibilizarea rutelor de reintrare în sistemul educațional.
<b>Nivelul competențelor cheie</b>	Creșterea oportunităților evaluare și certificare a învățării bazată pe unități de competență. Adoptarea unei centrări pe beneficiarul învățării în conceperea programelor de educație și formare Asigurarea dezvoltării competențelor cheie ca parte integrantă a tuturor proceselor de învățare Ameliorarea proceselor de predare învățare prin promovarea instruirii centrate pe elev.

#### DESPRINSE DIN ANALIZA INDICATORILOR DE IMPACT

<p><b>Rata șomajului tinerilor din grupa de vârstă 15-24 de ani</b></p> <p><b>Ponderea șomerilor tineri în numărul total al șomerilor</b></p> <p><b>Șomajul de lungă durată</b></p> <p><b>Rata de inserție a absolvenților la 6,12 și 36 luni de la absolvire, pe niveluri de educație și domenii/profiluri de formare profesională</b></p>	<p>Necesitatea adoptării unui sistem unitar de monitorizare a inserției absolvenților prin încheierea de protocoale de colaborare între ISJ-uri și AJOFM-uri, monitorizarea administrativă a inserției absolvenților prin parteneriatul ISJ-AJOFM.</p> <p>Sunt necesare realizarea periodic a unor sondaje în rândul absolvenților și a angajatorilor care să vizeze inserția profesională, gradul de utilizare a competențelor și alte informații utile privind finalitățile sistemului de educație și formare profesională.</p>
---	---

#### DESPRINSE DIN ANALIZA OFERTEI TVET

<p><b>Structura ofertei pe domenii de formare profesională, profiluri și calificări</b></p>	<p>Creșterea semnificativă a varietății ofertelor de educație și formare, pentru a asigura mai multe opțiuni și o accesibilitate sporită</p> <p>Evaluarea planurilor de școlarizare la nivel local și regional, din perspectiva relevanței pentru cerințele și tendințele de pe piața muncii. Măsura trebuie corelată cu restructurarea rețelei școlare.</p>
---	--

**2.1.6. Planul de măsuri - PLAI**

PRIORITĂȚI	OBIECTIVE	Indicatori de impact
<b>PRIORITATEA 1</b> Dezvoltarea capacității de management în învățământul profesional și tehnic	O <sub>1</sub> : Dezvoltarea capacității de proiectare/planificare la nivelul unităților de învățământ O <sub>2</sub> : Dezvoltarea capacității de marketing la nivelul unităților de învățământ O <sub>3</sub> : Adaptarea ofertei educaționale la cerințele pieței muncii și a mediului economic de afaceri O <sub>4</sub> : Creșterea rolului unităților ÎPT în furnizarea calificărilor pentru adulți	- Practicarea unui management proactiv centrat pe dezvoltarea școlii - Rețea școlară adaptată cerințelor mediului economic
<b>PRIORITATEA 2</b> Creșterea calității în învățământul profesional și tehnic și asigurarea egalității de șanse	O <sub>1</sub> : Creșterea calității procesului educațional prin utilizarea preponderentă a metodelor active de predare - învățare O <sub>2</sub> : Modernizarea infrastructurilor și a dotărilor cu echipamente didactice O <sub>3</sub> : Eficientizarea parteneriatelor cu operatorii economici și realizarea claselor de învățământ dual O <sub>4</sub> : Eficientizarea parteneriatelor între învățământul superior și învățământul profesional și tehnic	- 80% din cadrele didactice ÎPT din județ au urmat cursuri de formare pentru predare centrată pe elev; - 80% din unitățile ÎPT din județ dotate cu echipamente didactice la standarde europene - Reducerea ratei abandonului școlar la învățământul liceal tehnologic și la învățământul profesional la 2% în 2020, de la 4,2% în 2014 - Creșterea ponderii absolvenților învățământului liceal tehnologic declarați reușiți la examenul de bacalaureat la 60% în 2020, de la 45% în 2014 - Cel puțin 3 parteneriate eficiente cu universitățile din județul Bistrița-Năsăud
<b>PRIORITATEA 3:</b> Îmbunătățirea serviciilor de consiliere și orientare profesională pentru elevi și adulți	O <sub>1</sub> : Creșterea numărului de elevi care optează pentru ÎPT	- 60% din elevi optează pentru ÎPT până în 2020; - Servicii de orientare și consiliere de calitate la nivelul județului Bistrița – Năsăud

## **2.2. Analiza mediului intern**

Analiza mediului intern se realizează având în vedere baza de date a școlii pentru anii 2020-2021, 2021-2022, respectiv 2022-2023.

### **2.2.1 Personalul didactic**

#### ***a. Posturi / norme didactice în școală***

Pentru anul școlar 2020-2021 au fost aprobate un număr de 36,4966 norme din care didactic 29,9966, didactic auxiliar 3,5 și personal nedidactic 3.

Pentru anul școlar 2021-2022 au fost aprobate un număr de 33,1103 norme din care didactic 26,6103, didactic auxiliar 3,5 și personal nedidactic 3. Din data de 10.11.2021 au fost aprobate 33,6103 norme, din care 4 posturi didactic auxiliar și 3 personal nedidactic. Din 20.12.2021 au fost aprobate 34,1103 norme, din care 4 posturi didactic auxiliar și 3,5 posturi nedidactic.

Pentru anul școlar 2022-2023 au fost aprobate un număr de 33,1115 norme din care didactic 25,6115, didactic auxiliar 4 și personal nedidactic 3,5.

#### ***b. Catedre rezervate – număr total pe specialități***

În anul școlar 2020-2021 cele 10 ore reprezentând degrevarea directorului nu au fost ocupate în etapele de mobilitate ale personalului didactic, în consecință fiind acordate la plata cu ora.

În anul școlar 2021-2022 cele 10 ore reprezentând degrevarea directorului nu au fost ocupate în etapele de mobilitate ale personalului didactic, în consecință fiind acordate la plata cu ora.

În anul școlar 2022-2023 cele 10 ore reprezentând degrevarea directorului nu au fost ocupate în etapele de mobilitate ale personalului didactic, în consecință fiind acordate la plata cu ora.

#### ***d. Total personal didactic angajat***

An școlar 2020-2021:

- 29,9966 didactic;
- 3,5 didactic auxiliar;
- 3 nedidactic.

An școlar 2021-2022:

- 26,6103 didactic;
- 4 didactic auxiliar;
- 3,5 nedidactic.

An școlar 2022-2023:

- 25,6115 didactic;
- 4 didactic auxiliar;
- 3,5 nedidactic.

#### ***e. Distribuția pe grade didactice a personalului angajat***

Distribuția cadrelor didactice pe grade este următoarea:

An școlar 2020-2021:

Număr personal didactic calificat: 29					Număr personal didactic
Cu doctorat	gradul I	gradul II	cu definitivat	fără definitivat	Necalificat
-	16	7	5	-	1

An școlar 2021-2022:

Număr personal didactic calificat: 26					Număr personal didactic
Cu doctorat	gradul I	gradul II	cu definitivat	fără definitivat	Necalificat
-	14	6	4	1	1

An școlar 2022-2023:

Număr personal didactic calificat: 27					Număr personal didactic
Cu doctorat	gradul I	gradul II	cu definitivat	fără definitivat	Necalificat
-	17	6	3	1	-

**f. Distribuția pe vechime**

An școlar 2020-2021:

Grupe de vechime	Debutant < 1 an	1-5 ani	5-10 ani	10-15 ani	15-20 ani	20-25 ani	> 25 ani
Nr. cadre didactice	-	2	4	4	9	3	7

An școlar 2021-2022:

Grupe de vechime	Debutant < 1 an	1-5 ani	5-10 ani	10-15 ani	15-20 ani	20-25 ani	> 25 ani
Nr. cadre didactice	1	1	2	5	6	5	6

An școlar 2022-2023:

Grupe de vechime	Debutant < 1 an	1-5 ani	5-10 ani	10-15 ani	15-20 ani	20-25 ani	> 25 ani
Nr. cadre didactice	1	1	2	3	7	7	6



**g. Distribuția pe grupe de vârstă (ani) și sexe**

An școlar 2020-2021:

<b>Grupe de vârstă</b>	<b>25-30 ani</b>	<b>31-40 ani</b>	<b>41-50 ani</b>	<b>51-65 ani</b>
Nr. cadre didactice	1	10	8	10

<b>Sex</b>	<b>Feminin</b>	<b>Masculin</b>
Nr. cadre didactice	28	1

An școlar 2021-2022:

<b>Grupe de vârstă</b>	<b>25-30 ani</b>	<b>31-40 ani</b>	<b>41-50 ani</b>	<b>51-65 ani</b>
Nr. cadre didactice	1	8	8	9

<b>Sex</b>	<b>Feminin</b>	<b>Masculin</b>
Nr. cadre didactice	25	1

An școlar 2022-2023:

<b>Grupe de vârstă</b>	<b>25-30 ani</b>	<b>31-40 ani</b>	<b>41-50 ani</b>	<b>51-65 ani</b>
Nr. cadre didactice	1	8	9	9

<b>Sex</b>	<b>Feminin</b>	<b>Masculin</b>
Nr. cadre didactice	24	3

**2.2.2. Personal didactic auxiliar*****Distribuția personalului didactic auxiliar în funcție de calificări***

Administrator financiar: economist financiar Cosma Corina

Administrator patrimoniu 0,5 + secretar 0,5: economist Lechințan Luminița

Secretar: Rădulescu Camelia

Informatician: ing.Șaișuc Marius.

**2.2.3. Personalul nedidactic*****Distribuția personalului nedidactic în funcție de calificări***

Cut Margareta – îngrijitor;

Rus Ludovica Dora - îngrijitor;

Bogdan Florentina – îngrijitor;

Pop Alin – muncitor întreținere;

#### 2.2.4. Resurse materiale

În ceea ce privește **resursele materiale**, în ultimii 2 ani unele spații de instruire au fost reabilitate și dotate corespunzător destinației pentru care au fost proiectate după cum urmează:

Anul	Reabilitări
2020	<p>Dotare cu dozatoare cu senzor pentru dezinfectant liceu.</p> <p>Dotare Săli de clasă cu lămpi bactericide.</p> <p>Dotare liceu, atelier cu termometre cu infraroșu.</p> <p>Instalare echipamente pentru sistem de supraveghere video - pentru predarea online (camere supraveghere dome 5 mp, switch port gigabit, camere webcam microfon incorporat, router tp link, nvr navaio 16 canale, hdd 6 tb wd).</p> <p>Instalare echipamente de rețea (priza, sursa alimentare, cablu utp, jgheab etc) – pentru predarea online.</p> <p>Dotare curățitor cu presiune pentru spălarea și curățarea sub presiune a curții și a băilor.</p>
2021	<p>- Conform Hotărârii Consiliului Local al Municipiului Bistrița nr. 98 din 24.06.2021 s-a hotărât transmiterea în folosință gratuită a imobilului situat în mun. Bistrița, str. Calea Moldovei nr. 9A, cu destinația de birouri pentru personalul administrativ, secretariat, contabilitate și personalul didactic, pe perioada lucrărilor de reabilitare și modernizare a clădirii liceului situat pe B-dul Republicii nr. 41 conform contractului de proiectare cu execuție nr. 144/18.12.2020.</p> <p>- Conform procesului verbal de predare-primire nr. 67831 din 06.08.2021 sediul administrativ al Liceului Tehnologic de Servicii s-a mutat în imobilul situat în mun. Bistrița, str. Calea Moldovei nr. 9A, cu destinația de birouri pentru personalul administrativ, secretariat, contabilitate și personalul didactic, pe perioada lucrărilor de reabilitare și modernizare a clădirii liceului situat pe B-dul Republicii nr. 41.</p> <p>- Elevii și cadrele didactice în anul școlar 2021-2022 își desfășoară activitatea de predare-învățare-evaluare în două locații: elevii de la învățământul profesional la Colegiul Tehnic Infoel Bistrița – corpul B, et. III, iar elevii de la învățământul liceal la Școala Gimnazială nr. 4 Bistrița.</p> <p>- Baza materială a Liceului Tehnologic de Servicii, băncile și mobilierul școlar s-a predat Colegiului Tehnic Infoel pe baza procesului verbal de predare-primire nr. 918 din 14.07.2021, centralele termice din clădirea liceului situat pe B-dul Republicii nr. 41 s-au casat cu aprobarea C.A. nr.135 din 07.07.2021 și a Primăriei Municipiului Bistrița pe baza procesului verbal de casare nr. 867 din 07.07.2021, iar celelalte dotări au fost depozitate în spațiile situate în Bistrița Piața Centrală nr. 1 la etaj și încăperile situate la subsolul imobilului din str. Gheorghe Șincai nr. 2. conform procesului verbal încheiat cu Direcția Patrimoniu din 30.08.2021.</p> <p>1. Dotare cu tabla interactivă și accesorii –videoproiector, masa support etc – decembrie 2021 – prin Proiectul privind Învățământul Secundar (ROSE) Titlul subproiectului: Onoare și progress - Acord de grant nr. 882/13.10.2020</p> <p>2. Proiectul „E-învățare în municipiul Bistrița”, cod SMIS 144010                      Obiectul investiției/donației pentru Liceul Tehnologic de Servicii în perioada 16.12.2021 - 31.12.2021 - dotări primite de la Primăria Mun. Bistrița</p> <ul style="list-style-type: none"> <li>- Laptop dell vostro 20 buc primite în data de 16.12.2021</li> <li>- Sistem all in one 4 buc primite în data de 16.12.2021</li> </ul> <p>3. Laptopuri destinate elevilor achiziționate de UMPFE în cadrul proiectului ROSE respectarea O.M. 3166/21.01.2021.- dotări primite de la ISJBN                      Obiectul investiției/donației pentru Liceul Tehnologic de Servicii</p> <ul style="list-style-type: none"> <li>- Laptopuri – 31 buc - primite în aprilie 2021</li> <li>- Camera web videoconferință- 5 bucăți - octombrie 2021</li> </ul>

	<p>- Tabla interactivă- 5 buc –Octombrie 2021</p> <p>4. Proiectul „Sprijin pentru școlile din municipiul Bistrița”, Cod SMIS 143288 Proiectul „Sprijin pentru școlile din municipiul Bistrița”, Cod SMIS 143288, care se va implementa până la data de 31.08.2022. Obiectul investiției/donației pentru Liceul Tehnologic de Servicii in perioada 16.12.2021-31.12.2021 – primite de la Primaria Mun. Bistrita</p> <ul style="list-style-type: none"> <li>- Dezinfectant de mâini 180 litri 16.12.2021</li> <li>- Săpun lichid antibacterian 120 litri –16.12.2021</li> </ul> <p>Stație dezinfecție maini cu dispenser 12 buc—16.12.2021 Covor dezinfectant cu tava inox 1 buc - 16.12.2021</p> <p>5. Dotari liceu achizitionate în 2021 de la Bugetul local și Venituri proprii: cărți, mingi fotbal, baschet, hărți, cutie chei cu cifru, mâna flexibilă pentru exersare la atelier frizerie, aparat de etichetat, scaune de birou, imprimante xerox, UPS, NAS ZYSEL, HDD, tester retea, seif, scară metalică,</p> <p>6. Dotare cu bonete și tunici prin acțiunea în colaborare cu Primăria mun. Bistrița - Caietul cu rețete povestite ale bunicii</p>
2022	<p>1. Dotări independente - Investiții- 2022-licența antivirus pentru 20 calculatoare -Buget local – în perioada aprilie 2022– dec 2022 (5mii lei)</p> <p>2. Proiectul „E-învățare în municipiul Bistrița”, cod SMIS 144010 Obiectul investiției/donației pentru Liceul Tehnologic de Servicii în perioada 01.01.2022-06.07.2022 – dotări primite de la Primăria Mun. Bistrița</p> <ul style="list-style-type: none"> <li>- Camera web conferința 15 bucăți primite în data de 16.02.2022</li> <li>- Ecran proiecție perete 7 bucăți primite în data de 14.03.2022</li> <li>- Tablete PRITOM 300 buc primite în data de 15.06.2022</li> </ul> <p>3. Proiectul „Sprijin pentru școlile din municipiul Bistrița”, Cod SMIS 143288 Obiectul investiției/donației pentru Liceul Tehnologic de Servicii în perioada 01.01.2022-21.02.2022 –primite de la Primăria Mun. Bistrița</p> <ul style="list-style-type: none"> <li>- Halat de unică folosință 220 buc - 21.02.2022</li> <li>- Mănuși de unică folosință 4 cutii- 21.02.2022</li> <li>- Dezinfectant 315 litri 19.01.2022</li> <li>- Hipoclorit de sodium 100 litri-19.01.2022</li> <li>- Termometru non contact 1 buc – 06.01.2022</li> </ul> <p>4. Acțiune extracurriculară Serbare Câmpenească în data de 08.06.2022 - dotări primite de la Primăria Mun. Bistrița Pavilion de grădină dreptunghiular cu cadru metalic 1 buc, șort de bucătărie cu pieptar 9 buc, ceain inox 2 buc, trepid cu lanț de susținere 2 buc.</p>
2023	<p>1.Conform procesului verbal de predare-primire nr.1131/01.08.2023/83865/24.08.2023 s-a predat/restituit Primăriei Municipiului Bistrita, Direcția de Infrastructură și Servicii Bistrița imobilul situat în mun. Bistrița, str. Calea Moldovei nr. 9A, cu destinația de birouri pentru personalul administrativ, secretariat, contabilitate și personalul didactic iar sediul administrativ al Liceului Tehnologic de Servicii s-a mutat în luna august 2023 în clădirea liceului situată pe B-dul Republicii nr. 41. Activitate de predare-învățare-evaluare a început în luna septembrie 2023 în clădirea reabilitată și modernizată situată pe B-dul Republicii nr. 41.</p> <p>2.Dotări prin Proiectul ”Reabilitare și modernizare Liceul Tehnologic de Servicii, Municipiul Bistrita” COD SMIS 124372</p> <p>3.Acțiune extracurriculară “Rețete frantuzești și moda pariziană “ din luna martie.2023 - dotări primite de la Primăria Mun. Bistrița -sort bucătar 11 buc.</p>

### 2.2.5. Rezultatele elevilor

#### 2.2.5.1. Rezultate obținute de elevi la sfârșitul anilor școlari : 2020-2021; 2021-2022 și 2022-2023

#### Statistica mediilor

În urma analizei situației școlare au rezultat următoarele:

În anul școlar 2020-2021 rezultatele elevilor la final de an sunt prezentate în tabelul de mai jos:

Forma de învățământ	Nr .elevi înscriși la început de an școlar	Veniți	Retrași/ Plecat/ Exmat.	Nr. elevi rămași la sfârșit de an școlar	Elevi promovați		Promovați pe medii			Elevi repetenți	
					Nr. elevi	Proc %	5-6,99	7-8,99	9-10	Nr.	Proc. %
Liceu tehnologic -Ciclu inferior	56	1	-/-/-	57	56	98,24%	2	51	3	1	1,75%
Liceu tehnologic -Ciclu superior	111	-	2/-/-	109	109	100%	8	93	8	-	-
Învățământ profesional	336	3	1/1/-	337	316	93,76%	84	227	5	21	6,23%
<b>Total</b>	<b>503</b>	<b>4</b>	<b>3/1/-</b>	<b>503</b>	<b>481</b>	<b>95,62%</b>	<b>94</b>	<b>371</b>	<b>16</b>	<b>22</b>	<b>4,37%</b>

Din totalul de 503 elevi înscriși la începutul anului școlar 2020-2021, s-au retras 3 elevi, au venit 4 elevi; 1 elev a plecat, nu a fost exmatriculat niciun elev pe parcursul anului școlar, astfel la final de an au rămas tot 503 de elevi, din care 481 promovați (95,62%) și 22 repetenți (4,37%). Numărul total de elevi se poate defalca astfel: 57 elevi liceu - ciclu inferior cu 98,24% promovabilitate, 109 elevi liceu - ciclu superior 100% promovabilitate; 316 cu 93,76% promovabilitate pe învățământ profesional.

În anul școlar 2021-2022 rezultatele elevilor la final de an sunt prezentate în tabelul de mai jos:

Forma de învățământ	Nr.elevi înscriși la început de an școlar	Veniți	Retrași/ Plecat/ Exmat.	Nr.elevi rămași la sfârșit de an școlar	Elevi promovați		Promovați pe medii			Elevi repetenți	
					Nr. elevi	Proc %	5-6,99	7-8,99	9-10	Nr.	Proc. %
Liceu tehnologic -Ciclu inferior	52	-	-/-/-	52	49	94,23 %	6	40	3	3	5,77%

Liceu tehnologic -Ciclu superior	86	-	3/2/3	78	78	100%	6	66	6	-	-
Învățământ profesional	297	2	-/6/-	293	249	84,98 %	58	186	5	44	15,02%
<b>Total</b>	<b>435</b>	<b>2</b>	<b>3/8/3</b>	<b>423</b>	<b>376</b>	<b>88,89 %</b>	<b>70</b>	<b>292</b>	<b>14</b>	<b>47</b>	<b>11,11%</b>

Din totalul de 435 elevi înscriși la începutul anului școlar 2021-2022, s-au retras 3 elevi, au venit 2 elevi; 8 elevi au plecat, au fost exmatriculați 3 elevi pe parcursul anului școlar, astfel la final de an au rămas 423 de elevi, din care 376 promovați (88,29%) și 47 repetenți (11,11%). Numărul total de elevi se poate defalca astfel: 52 elevi liceu - ciclu inferior cu 94,23 % promovabilitate, 78 elevi liceu - ciclu superior 100 % promovabilitate; 293 cu 84,98 % promovabilitate pe învățământ profesional.

În anul școlar 2022-2023 rezultatele elevilor la final de an sunt prezentate în tabelul de mai jos:

Forma de învățământ	Nr.elevi înscriși la început de an școlar	Veniți	Retrași/ Plecat/ Exmat.	Nr.elevi rămași la sfârșit de an școlar	Elevi promovați		Promovați pe medii			Elevi repetenți	
					Nr. elevi	Proc %	5-6,99	7-8,99	9-10	Nr.	Proc. %
Liceu tehnologic -Ciclu inferior	73	-	-/2/-	71	67	94,37 %	14	51	2	4	5,63%
Liceu tehnologic -Ciclu superior	62	-	-/-/-	62	60	96,77 %	0	51	9	2	3,23%
Învățământ profesional	270	-	-/3/-	267	227	85,02 %	30	195	2	40	14,98%
<b>Total</b>	<b>405</b>	<b>-</b>	<b>-/5/-</b>	<b>400</b>	<b>354</b>	<b>88,50 %</b>	<b>44</b>	<b>297</b>	<b>13</b>	<b>46</b>	<b>11.50%</b>

Din totalul de 405 elevi înscriși la începutul anului școlar 2022-2023, au plecat 5 elevi, astfel la final de an au rămas 400 de elevi, din care 354 promovați (88,50%) și 46 repetenți (11,50%). Numărul total de elevi se poate defalca astfel: 67 elevi liceu - ciclu inferior cu 94,37 % promovabilitate, 60 elevi liceu - ciclu superior 96,77% promovabilitate și 227 elevi din învățământ profesional cu o promovabilitate de 85,02%.

### Rata abandonului școlar

Situația abandonului în anul școlar 2020-2021 se prezintă astfel:

	Retrași	Exmatriculați	Repetenți	Reînscriși în an școlar 2021-2022
Liceu	1	-	1	-

<b>Profesional</b>	-	-	21	4
<b>Total</b>	1	-	22	4

Însumând elevii retrași cu exmatriculați și cu repetenți (23) rezultă un număr de 19 elevi (23-4) care s-au pierdut pe parcursul anului școlar 2020-2021 procentul abandonului școlar fiind de 82,60%.

Situația abandonului în anul școlar **2021-2022** se prezintă astfel:

	<b>Retrași</b>	<b>Exmatriculați</b>	<b>Repetenți</b>	<b>Reînscriși în an școlar 2022-2023</b>
<b>Liceu</b>	3	3	3	2
<b>Profesional</b>	-	-	44	14
<b>Total</b>	3	3	47	16

Însumând elevii retrași cu exmatriculați și cu repetenți (53) rezultă un număr de 37 elevi (53-16) care s-au pierdut pe parcursul anului școlar 2021-2022 procentul abandonului școlar fiind de 69,81%.

Situația abandonului în anul școlar **2022-2023** se prezintă astfel:

	<b>Retrași</b>	<b>Exmatriculați</b>	<b>Repetenți</b>	<b>Reînscriși în an școlar 2023-2024</b>
<b>Liceu</b>	-	-	6	0
<b>Profesional</b>	-	-	40	4
<b>Total</b>	-	-	46	4

### Rezultate obținute de elevi la examenele naționale

#### a. Evoluția rezultatelor la examenul de certificare a competențelor absolvenților de liceu – nivel 4

<b>Criteriul</b>		<b>Anul școlar</b>		
		<b>2020-2021</b>	<b>2021-2022</b>	<b>2022-2023</b>
Examenul de certificare a competențelor profesionale	Absolvenți înscriși	51	33	23
	Promovați la examenul de certificare	51	33	23
	Ponderea absolvenților promovați la examenul de certificare	100%	100%	100%

#### b. Evoluția rezultatelor la examenul de certificare a competențelor absolvenților de învățământ profesional – nivel 3

<b>Criteriul</b>		<b>Anul școlar</b>		
		<b>2020-2021</b>	<b>2021-2022</b>	<b>2022-2023</b>
Examenul de certificare a	Absolvenți înscriși	102	93	80
	Promovați la examenul de certificare	102	93	78



competențelor profesionale	Ponderea absolvenților promovați la examenul de certificare	100%	100%	97.50%
----------------------------	---	------	------	--------

Faptul că procentul de promovabilitate la examenele de certificare a competențelor profesionale este sub 100%, nivel 3 și 4 se datorează faptului că nu se prezintă la acest examen și nu datorită faptului că nu ar promova. Motivele sunt diverse de la caz la caz.

### Evoluția rezultatelor la examenul de bacalaureat

Din totalul absolvenților de liceu doar o mică parte dintre ei se înscriu la examenul de bacalaureat deoarece nu doresc continuarea unei forme de învățământ superior și sunt interesați de obținerea unei calificări profesionale.

Se observă o ușoară creștere a intenției de participare la examenul de bacalaureat, o cauză putând fi și derularea activităților remediale din cadrul proiectului ROSE, subproiectul Onoare și Progres implementat din octombrie 2020.

De asemenea s-a realizat o mai bună consiliere privind orientarea în carieră, astfel că unii elevi au ales continuarea pregătirii profesionale participând la cursuri de perfecționare sau optând pentru învățământul superior. Activități de consiliere au fost realizate și în cadrul proiectului ROSE și anume: activitatea “Cine sunt?” activitate realizată cu elevii clasei a X-a și a XI-a și “Cine sunt și ce vreau?” cu elevi de clasa a XII-a.

Criteriul		Anul școlar		
		2020-2021	2021-2022	2022-2023
Examenul de bacalaureat	Absolvenți înscriși	33	38	27
	Promovați la examenul de bacalaureat	9	11	15
	Ponderea absolvenților promovați la examenul de bacalaureat	27,27%	29,73%	55,55%

*Rezultate la examenul de bacalaureat, pentru absolvenții din anul școlar 2020-2021 (fără serii anterioare): 33 înscriși din care prezentați 30.*

Media	Sub 6	6-6,99	7-7,99	8-8,99	9-10	Total
Total	21	5	4	-	-	30

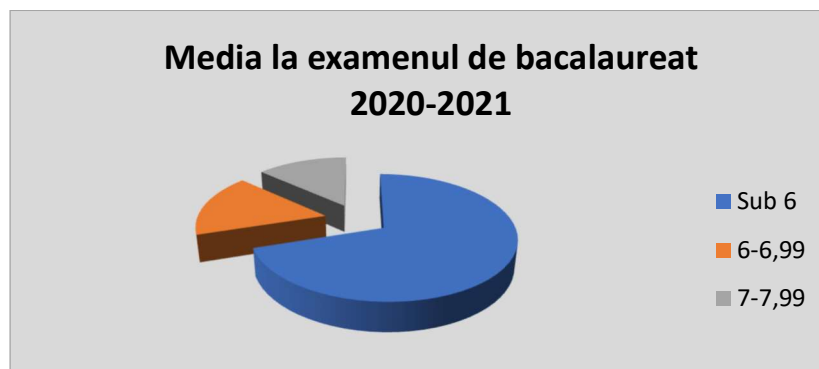

Rezultate la examenul de bacalaureat, pentru absolvenții din anul școlar 2021-2022 (fără serii anterioare): 38 înscriși din care prezențați 37.

Media	Sub 6	6-6,99	7-7,99	8-8,99	9-10	Total
Total	26	8	2	1	0	37

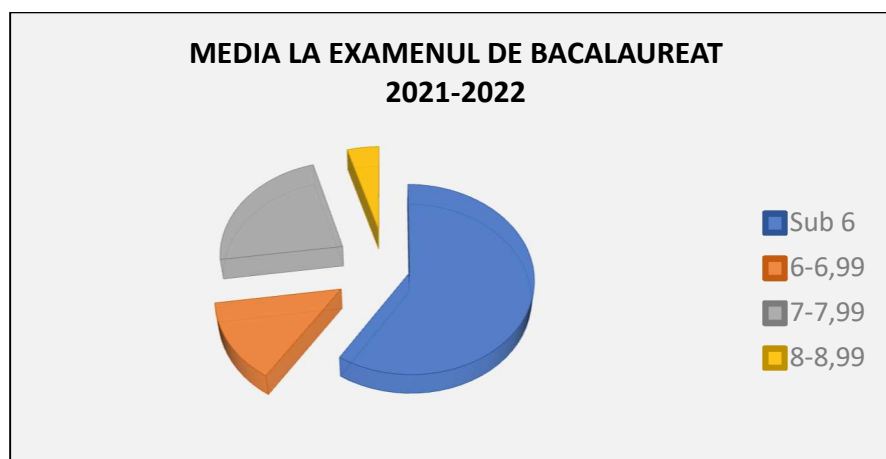

Rezultate la examenul de bacalaureat, pentru absolvenții din anul școlar 2022-2023 (fără serii anterioare): 27 înscriși din care prezențați 25.

Media	Sub 6	6-6,99	7-7,99	8-8,99	9-10	Total
Total	10	10	3	2	0	25

În tabelul de mai jos vom centraliza rezultatele absolvenților care s-au prezentat la examenul de bacalaureat în ultimii 3 ani școlari.

An școlar	Sub 6	6-6,99	7-7,99	8-8,99	9-10	Total înscriși	Promovați	Promovabilitate
2020-2021	21	5	4	0	0	33	9	27,27%
2021-2022	26	8	2	1	0	38	11	28,94%
2022-2023	10	10	3	2	0	27	15	55,55%

Rezultatele absolvenților din seriile curente la examenul de bacalaureat în ultimii 3 ani școlari. (2020-2021, 2021-2022, 2022-2023)

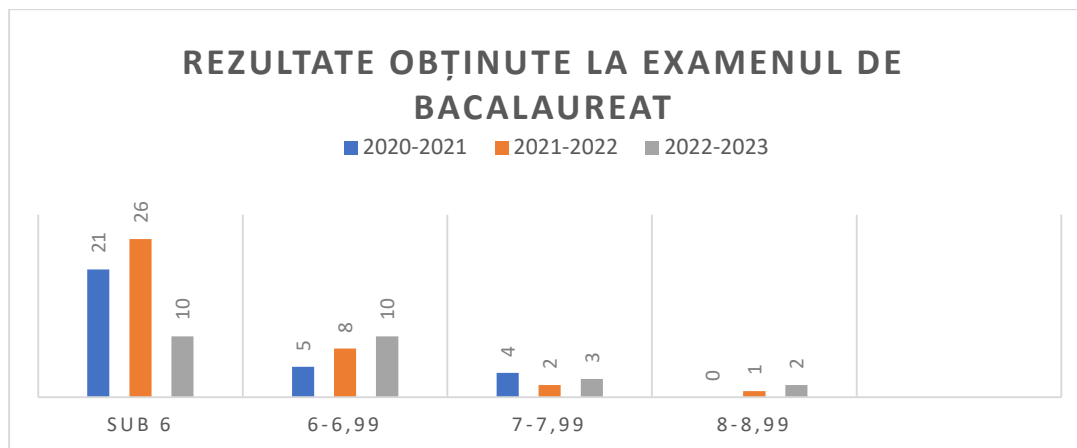

Tendința elevilor de a obține o diplomă de bacalaureat este în creștere, dar datorită faptului că vin cu lacune mari în ceea ce privește cunoștințele la materiile de examen (română, matematică, geografie) este greu să recupereze cunoștințele necesare în vederea promovării examenului. Se constată o creștere a ratei de promovare a examenului de bacalaureat ca urmare a implementării proiectului ROSE (implementat în perioada 2020-2023).

### Rezultate obținute de elevi la olimpiade și concursuri școlare

Colectivul didactic al școlii se implică în pregătirea elevilor pentru concursuri școlare și extrașcolare, rezultatele fiind centralizate în tabelul de mai jos. De menționat este că în aceste activități elevii manifestă dorință în implicare, pregătindu-se susținut ceea ce se reflectă și în rezultatele obținute.

### REZULTATE - Concursuri școlare 2021 – 2022 Faza județeană/regionale/națională

Nr. crt.	Concursuri (prof. îndrumător)	Regional /județean /național	Clasa	Nr. partici panți	Premii				
					I	II	III	M	Special/ diplome de participare
1.	“Îndemânare în estetică” (prof. Rodica Reman)	Concurs regional	XI.F	2	1	-	1	-	-
2.	“Antitabac” (prof. Rodica Reman)	Concurs regional	XI F	1	-	-	1	-	-
3.	“Mesaj către părintele meu” (prof.Prozorianu Niculina)	Concurs regional	X B IX O	2	2	-	-	-	-
4.	“Arbori pentru viitor” (prof.Hiticaș Ecaterina)	Concurs județean	XI E	1	-	-	1	-	-
5.	Concurs Național “Psiho+” (eseuri pe tema	Concurs național	X A	1	-	1	-	-	-

	Valorile de ieri și de azi ale adolescenților) (prof.Prozorianu Niculina)					Faz. jud.			
6.	“Made for Europe” (prof.Găuren Dana, Zoldhegyi Elisabeta, Buricea Florentina)	Concurs național	XI C	1	-	1 Faz. Jud.	-	-	-
7.	“Exprimă -te liber” Concurs Național de consiliere școlară prin art-terapie (prof. Prozorianu Niculina,, Hiticaș Ecaterina)	Concurs național	XI E	1	1 Faz. jud.	-	-	1 Faz. nat.	-
8.	“Cărțile care te inspiră”	Concurs național	XI E	2	-	-	-	-	2 diplome de participare

11 elevi participanți – 10 premii

**REZULTATE - Concursuri școlare 2022 – 2023**  
**Faza județeană/regională/națională**

Nr. crt.	Concursuri (prof. îndrumător)	Regional /județean /național	Clasa	Nr. partici panți	Premii				
					I	II	III	M	Special/ diplome de participare
1.	“Made for Europe” (prof.Găuren Dana, Zoldhegyi Elisabeta, Buricea Florentina)	Concurs național	XI A	1	-	1 Faz. Jud.	-	-	-
2.	Concursul pe meserii-calificarea Ospătar (vânzător în unități de alimentație publică) (prof.Găuren Dana, Buricea Florentina)	Concurs județean	XIO	2	1 Faz. Jud	1 Faz. Jud	-	-	-
3.	Concursul pe meserii – bucătar (prof.Găuren Dana, Galben Victoria)	Concurs județean	XIB	2	1 Faz. Jud	1 Faz. Jud	-	-	-
4.	Concursul Regional „Psiho+” (eseuri pe tema Valorile de ieri și de azi ale adolescenților) (prof.Prozorianu Niculina)	Concurs regional	XI E	1	-	1 Faz. Jud	-	-	-
5.	Concursul Național de Consiliere școlară prin Art-terapie „Exprimă-te liber!” (prof.Prozorianu Niculina)	Concurs național	XI A	1	1 Faz. Jud	-	-	-	-
6.	Îndemânare și talent în estetică (prof. Rodica Reman)	Concurs regional	IXF	1	-	-	1	-	-

7.	Concursul județean „Fulg de nea” (prof.Prozorianu Niculina)	Concurs județean	Elevi cu CES	3	-	-	-	-	Diplome de participare
8.	Concursul Național interdisciplinar Artă și culoare pentru elevii cu Ces (prof.Prozorianu Niculina)	Concurs național	Elevi cu CES	2	-	-	-	-	Diplome de participare
9.	Noaptea Cercetătorilor Europeni (prof. Zoldhegyi Elisabeta )	Concurs național	X E	1	-	-	-	1	Diplome de participare
10.	“Arbori pentru viitor” (prof. Buricea Florentina)	Concurs județean	IX A	1	-	-	-	-	Diplome de participare
11.	Concurs de gătit „Tineri Chefi”	Concurs național	XI B	1	-	-	-	-	Diplome de participare
12.	Concurs în cadrul simpozionului”Calitatea un atu pentru viitor” (prof, Găurean Dana)	Concurs național	XIA XE	4	-	-	2	-	2 Diplome participare
13.	Concursul pe meserii-calificarea Ospătar (vanzător în unități de alimentație publică) (prof.Găuren Dana, Buricea Florentina)	Concurs național	XIO	2	-	-	-	-	Diplomă de participare

20 elevi participanți – 11 premii

### 2.2.5.2. Activități școlare și extrascolare

Activitatea cadrelor didactice s-a făcut prin centrarea demersului didactic asupra elevilor, prin urmărirea permanentă a obținerii performanței școlare. În procesul instructiv-educativ s-au utilizat metode și strategii didactice care să stimuleze implicarea activă, gândirea elevului și să-i formeze deprinderi de studiu: învățarea prin proiecte, investigația sau portofoliile.

De asemenea cadrele didactice au derulat activități școlare, extrașcolare și extracurriculare în perioada 2020-2022.

Activitatea cadrelor didactice a avut în vedere în special dezvoltarea competențelor profesionale ale elevilor atât în cadrul școlii prin activitatea de practică curentă, dar și prin intermediul sprijinului agenților economici cu care s-au semnat convenții de practică.

#### a. Activități educative desfășurate – an școlar 2020-2021

1. Harta reciclării – colaborare cu VIITOR PLUS
2. Prevenirea traficului de persoane – colab. cu CENTRULUI REGIONAL IMPOTRIVA TRAFICULUI DE PERSOANE CLUJ-NAPOCA
3. „Basmele și Poveștile Românești, moștenirea culturală a neamului nostru” – colaborare cu ATELIER DE CUVINTE
4. Fii rezilient, proiect de gestionare a emoțiilor,

5. Ziua cititului împreună
6. Ziua îndrăgostiților
7. Ziua Națională a României

**Proiecte europene - an școlar 2020-2021**

Nr. Crt.	TITLUL PROIECTULUI	ACTIVITĂȚI	DATA/ LOCUL DESĂȘURĂRII	COORDONATOR(I)	PARTENERI
1.	<i>Stil si estetica in servicii europene</i>	Implementare proiect	1 octombrie 2020 30 septembrie 2021	Găurean Dana-coord Membrii: Hedes Irina Magda Roxana Zoldhegyi Elisabeta	ANPCDEFP Consue Portugal Batikano's Capitao Cook Nelson & Chao Sandra Brunido Claudine Masson

**Proiecte cu finanțare externă – an școlar 2020-2021**

Nr. Crt.	TITLUL PROIECTULUI	ACTIVITĂȚI	DATA/ LOCUL DESĂȘURĂRII	COORDONATOR(I)	PARTENERI
1.	<i>ROSE</i>	Implementare proiect	13 octombrie 2020 - prezent	Drăgan Codruța-coord Găurean Dana Membrii: Iuhas Mihaela Lechințan Luminița	-

**b. Activități educative desfășurate – an școlar 2021-2022**

1. Prevenirea traficului de persoane
2. Ziua europeană a limbilor
3. Pe ulițele satului
4. Cadrul didactic modelator de personalitate
5. Simpozionul „Școala și comunitatea locală”
6. Săptămâna educației globale
7. Bullyingul și formele sale
8. Indemânare și talent în estetică
9. Ziua Națională a României la LTS
10. Siguranța elevilor înainte de toate
11. Eu și copilul meu
12. Poveste de Crăciun – Minunile magie și credință”



13. Joyeux Noel!
14. Săptămâna sănătății minale
15. Fii avocat în școala ta
16. Spune ce simți
17. Serbare campeneasca
18. Concursul Național Psiho- CJRAE Cluj
19. Concursul regional „Mesaj pentru părintele meu”
20. Concursul de consiliere școlară prin art-terapie „Exprimă-te liber”
21. Bursa generala a locurilor de munca
22. Ziua Europei în Poarta Transilvaniei
23. Ziua Tineretului
24. Ziua națională a meseriilor

**Proiecte cu finanțare externă – an școlar 2021-2022**

Nr. Crt.	TITLUL PROIECTULUI	ACTIVITĂȚI	DATA/ LOCUL DESĂȘURĂRII	COORDONATOR(I)	PARTENERI
1.	<i>ROSE</i>	Implementare proiect	13 octombrie 2022 - prezent	Drăgan Codruța–coord Găurean Dana Membrii: Iuhas Mihaela Lechințan Luminița	-
2.	<i>Serbare câmpenească</i>	Concurs preparate la ceaur	17 Iunie 2022 / Pădurea Schullervald	Găurean Dana–coord	Primăria Bistrița

**c. Activități educative desfășurate – an școlar 2022-2023**

1. Din nou la școală !
2. Ziua europeană a limbilor
3. Noaptea Cercetătorilor Europeni
4. Campanie de prevenire a dependențelor pentru elevi
5. Ziua internațională a sănătății mintale
6. Vreau să mă informez altfel
7. Calitatea un atu pentru viitor
8. Săptămâna Educației Globale
9. Ziua națională fără tutun. Smoking can kill!
10. Îndemânare și talent în estetică
11. Acțiuni de prevenire a traficului de persoane, consum de droguri, agresiuni sexuale, bullying
12. Cum deosebim faptele de opinii în mass-media
13. Decembrie – Ziua Națională a României
14. Ce reprezintă România pentru mine
15. Reducere și reutilizare
16. La fete de Noel

17. Crăciunul suntem noi!
18. Bullyingul și formele sale (cyberbullying)
19. Ziua Internațională pentru nonviolență în școală
20. Concurs județean „Fulg de Nea”
21. Proiect „Ce carte dăruiești”
22. Concurs de gătit „Tineri Chefi”
23. Campanie de informare, conștientizare împotriva consumului de droguri
24. Activitate de învățare nonformală
25. Preparate franțuzești și moda pariziană ieri și azi
26. Concurs/Simpozion Național „Teach-Art-CES” / „Artă și culoare”
27. Preparate culinare între tradiție și contemporaneitate
28. Târgul de viitor
29. Concurs interdisciplinar ”Ioan Bojor”
30. Tradiții și obiceiuri interculturale
31. Balul bobocilor/absolvenților

### Proiecte cu finanțare externă – an școlar 2022-2023

Nr. Crt.	TITLUL PROIECTULUI	ACTIVITĂȚI	DATA/LOCUL DESĂȘURĂRII	COORDONATOR(I)	PARTENERI
1.	<i>ROSE</i>	Implementare proiect	13 octombrie 2022 - prezent	Drăgan Codruța– coord Găurean Dana Membrii: Iuhas Mihaela Lechințan Luminița	-
2.	<i>Retețe franțuzești și moda pariziană</i>	Concurs Quiche Lorraine Concurs de clătite Concurs de postere – moda franțuzească	Martie 2023	Găurean Dana–coord Prof. Ionițoaia Roxana	Primăria Bistrița

#### 2.2.5.3. Consilierea și orientarea profesională a elevilor

Activitatea cadrelor didactice a avut în vedere în special dezvoltarea competențelor profesionale ale elevilor atât în cadrul școlii prin activitatea de practică curentă, dar și prin intermediul sprijinului agenților economici cu care s-au semnat contracte și convenții de practică.

##### a. Insertia pe piața muncii

Insertia pe piața muncii a elevilor *absolvenți ai ciclului superior al liceului* în anul școlar 2020-2021 este:

Clasa	Nr. elevi absolvenți	D .in ca	angajați	angajați	in strainatate	șomeri	și	t.

	Domeniul/ Calificare			continua studiile la postliceal	în domeniu	în alt domeniu	în domeniu	în alt domeniu		
XII A	Turism și alimentație/ Organizator banquering	27	3	-	4	5	-	7	5	3
XII E	Estetica și igiena corpului omenesc/ Coafor- stilist	28	-	2	1	7	1	9	2	6

**Inserția pe piața muncii a elevilor *absolvenți ai învățământului profesional* în anul școlar  
2020-2021 este:**

Clasa	Calificarea	Nr. elevi absolvenți	Din care continua studiile în ciclul superior al liceului	angajați în domeniu		angajați în alt domeniu		șomeri	sit. necunoscute/ nu lucreaza
				în țară	în străinătate	în țară	în străinătate		
XI B	Bucătar	27	4	7	-	3	-	4	9
XI C	Cofetar-patiser	21	1	1	-	3	2	3	11
XI O	Ospătar(chelner), vânzător în unități de alimentație	27	2	10	-	1	1	-	13
XI F	Frizer-coafor- manichiurist- pedichiurist	27	8	1	-	7	1	2	8

**Inserția pe piața muncii a elevilor *absolvenți ai ciclului superior al liceului* în anul școlar  
2021-2022 este:**

Clasa	Domeniul/Cal ificare	Nr. elevi absolvenți	Din care continua studiile la facultate	continua studiile la postliceal	angajați	angajați	in strainatate		șomeri	sit. necunos cute
					în domeniu	în alt domeniu	în domeniu	în alt domeniu		
XII A	Turism și alimentație/Tehn ician în gastronomie	24	3	5	4	2	2	1	2	2
XII E	Estetica și igiena corpului omenesc/ Coafor-stilist	26	0	1	3	7	0	1	13	1

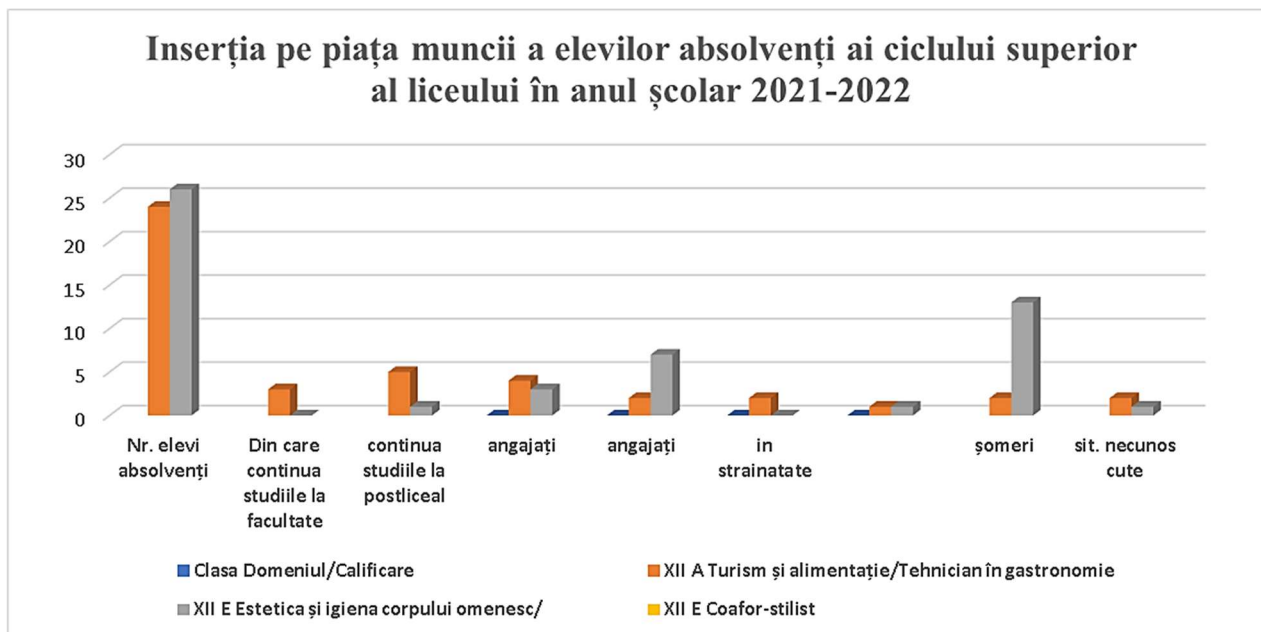

**Insertia pe piața muncii a elevilor *absolvenți ai învățământului profesional* în anul școlar 2021-2022 este:**

Clasa	Calificarea	Nr. elevi absolvenți	Din care continua studiile în ciclul superior al liceului	angajați în domeniu		angajați în alt domeniu		șomeri	sit. necunoscute/ nu lucreaza
				În țară	În străinătate	În țară	În străinătate		
XI B	Bucătar	25	3	2	1	7	1	0	11
XI C	Cofetar-patiser	27	2	2	1	6	1	0	15
XI O	Ospătar(chelner), vânzător în unități de alimentație	29	4	8	2	5	3	0	7
XI F	Frizer-coafor-manichiurist-pedichiurist	29	4	4	1	2	2	0	16

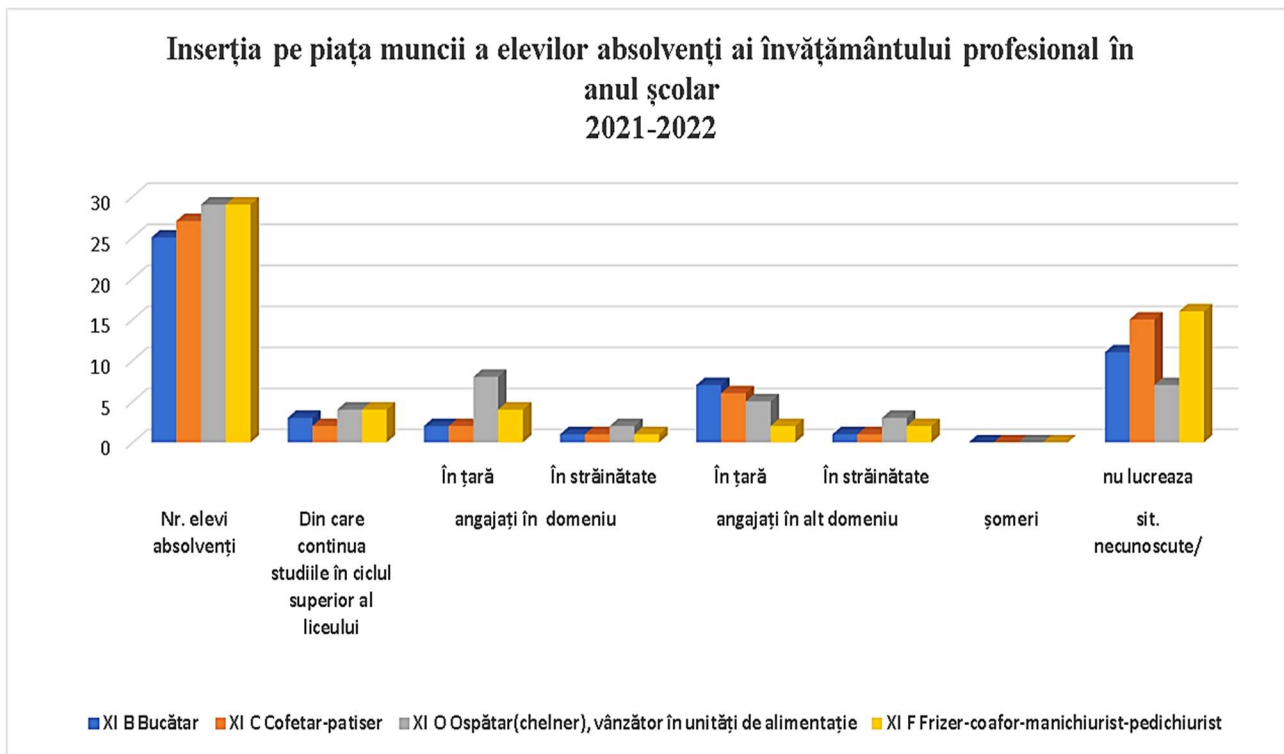

**Insertia pe piata muncii a elevilor absolventi ai ciclului superior al liceului în anul școlar 2022-2023 este:**

Clasa	Domeniul/Calificare	Nr. elevi absolvenți	Din care continua studiile la facultate	continua studiile la postliceal	angajați		in strainatate		șomeri	sit. necunoscuta
					în domeniu	în alt domeniu	în domeniu	în alt domeniu		
XII E	Estetica și igiena corpului omenesc/ Coafor-stilist	27	5	5	3	5	0	3	4	2

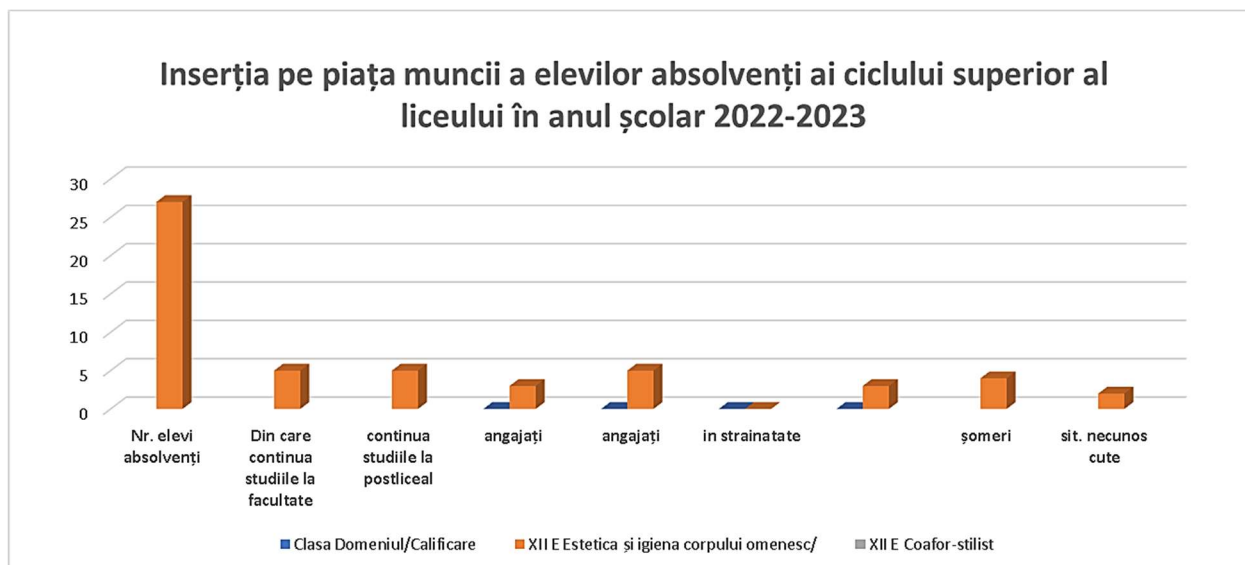

**Inserția pe piața muncii a elevilor *absolvenți ai învățământului profesional* în anul școlar 2022-2023 este:**

Clasa	Calificarea	Nr. elevi absolvenți	Din care continua studiile în ciclul superior al liceului	angajați în domeniu		angajați în alt domeniu		șomeri	sit. necunoscute / nu lucreaza
				În țară	În străinătate	În țară	În străinătate		
XI B	Bucătar	20	9	6	0	1	0	2	2
XI C	Cofetar-patiser	18	4	2	0	3	0	2	7
XI O	Ospătar (chelner), vânzător în unități de alimentație	23	11	8	0	0	0	3	1
XI F	Frizer-coafor-manichiurist-pedichiurist	21	8	2	0	2	0	9	0

**Inserția pe piața muncii a elevilor absolvenți ai învățământului profesional în anul școlar 2022-2023**

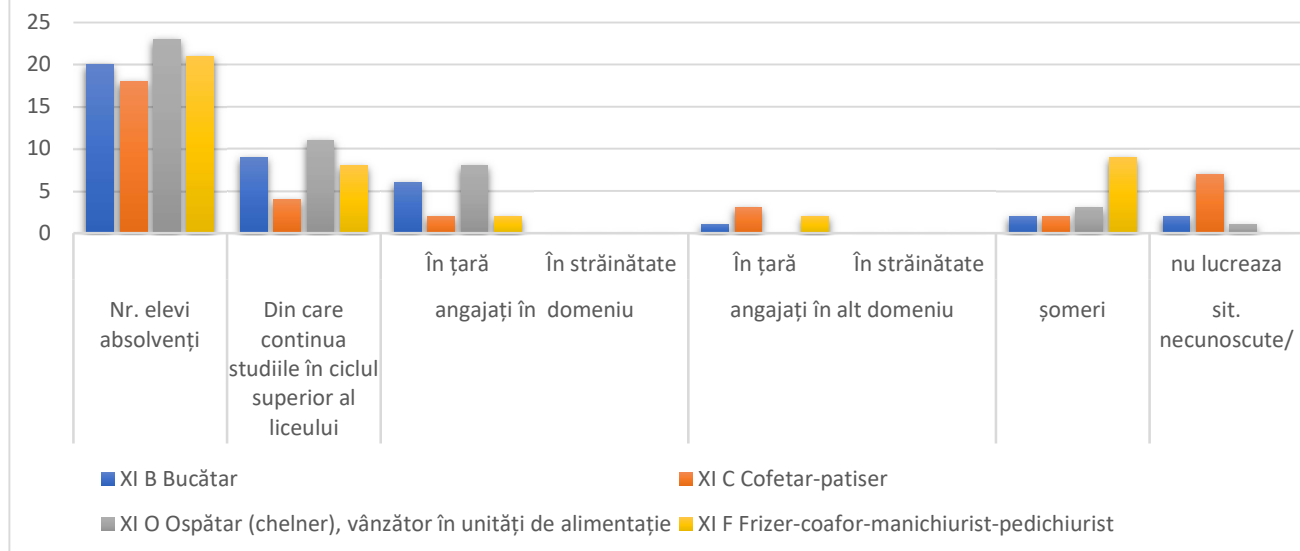

**2.2.5.4. Activitatea consilierului școlar**

Prof. Consilier Prozorianu Niculina este profesor titular la CJRAE BN și își desfășoară activitatea la Liceul Tehnologic de Servicii Bistrița (8 ore/săptămână de consiliere psihopedagogică și 4 ore obligația de catedră) și la Liceul de Muzică Tudor Jarda Bistrița (6 ore/săptămână de consiliere psihopedagogică).



**a. An școlar 2020-2021 - activități desfășurate față în față și/sau la distanță –**

Platforme/ aplicații utilizate, din care:							
E-mail	WhatsApp	Zoom	Google classroom	Google meet	Livresq	Skype	Alte aplicații
x	x	x	x	x	x	-	-

**• Consiliere individuală**

Număr de persoane distincte care au beneficiat de consiliere individuală	PREȘCOLARI / ELEVI							
	Nivel preșcolar	Nivel primar	Nivel gimnazial	Nivel liceal și profesional	Rezultate obținute*			
					Obiectiv realizat	Obiectiv parțial realizat	Obiectiv nerealizat	Retras din consiliere
CȘAP/CIAP	=	<u>2</u>	<u>6</u>	<u>49</u>	<u>48</u>	<u>7</u>		<u>2</u>

\* Rezultate obținute în concordanță cu obiectivele de consiliere propuse (notați numărul de preșcolari/elevi la categoria potrivită)

**• Date statistice**

Nr. crt.	Activități desfășurate conform Registrului de activități de la cabinetul de asistență psihopedagogică***	Indicatori de performanță		
		Beneficiari		
		ELEVI (în cabinet/online)	PĂRINȚI (în cabinet/online)	CADRE DIDACTICE (în cabinet/online)
1	Programe de auto/ intercunoaștere/ dezvoltare personală			
	Managementul emoțiilor și dezvoltarea abilităților emoționale și de comunicare (se include prevenirea bullyingului în spațiul școlar, a violenței domestice, a dificultăților de relaționare, inclusiv cu copiii cu CES)	46	10	
	Managementul învățării/ dezvoltare cognitivă/ dezvoltarea creativității (se include prevenirea eșecului școlar, a absenteismului/ abandonului școlar)	11	3	
	Orientarea în carieră			
	Educația pentru un stil de viață sanogen (se include prevenirea consumului de substanțe cu risc, traficului de persoane)			
	- altele = managementul clasei, CES, probleme de comportament ale elevilor			34
	***Se raportează 1 caz o singură dată, în funcție de complexitatea intervenției/problemei			
2	<b>Problematica (cazistica) cu cea mai mare frecvență înregistrată în unitatea dvs.</b>	Programe de auto/ intercunoaștere/ dezvoltare personală		7
	(Ierarhizați problematica/ cazistica înregistrată în unitatea dvs., pe o scală de la 1 la 10, acordând 10 puncte problemei cu cea mai	Managementul emoțiilor și dezvoltarea abilităților emoționale și de comunicare (se include prevenirea bullyingului în spațiul școlar, a violenței domestice, a		10

	<i>mare frecvență și 1 problemei cu cea mai mică frecvență)</i>	<i>dificultăților de relaționare, inclusiv cu copiii cu CES)</i>		
		Managementul învățării/ dezvoltare cognitivă/ dezvoltarea creativității ( <i>se include prevenirea eșecului școlar, a absenteismului/abandonului școlar)</i>		9
		Orientarea carierei		8
		Educația pentru un stil de viață sanogen ( <i>se include prevenirea consumului de substanțe cu risc, atrăficului de persoane)</i>		6
		- altele =		
3	<b>Copii cu CES (cu certificat de orientare școlară și profesională)</b>	Nr. cazuri în unitatea școlară (+arondări)	Nr. copii în proces de consiliere psihopedagogică	
		12	12	
4	<b>Copii ai căror părinți sunt plecați la muncă în străinătate/remigrați</b>	Nr. cazuri în unitatea școlară (+arondări)	Nr. copii în proces de consiliere psihopedagogică	
		71	71	
5	<b>Copii în risc de abandon școlar</b>	Nr. cazuri în unitatea școlară (+arondări)	Nr. copii în proces de consiliere psihopedagogică	
		24	18	

- **Consiliere de grup/colectivă**

Consiliere de grup în <u>cabinet</u>	PREȘCOLARI / ELEVI								PĂRINȚI		CADRE DIDACTICE	
	Nivel preșcolar		Nivel primar		Nivel gimnazial		Nivel Liceal și profesional					
	Nr. grupuri	Nr. preșcolari	Nr. grupuri	Nr. elevi	Nr. grupuri	Nr. elevi	Nr. grupuri	Nr. elevi	Nr. grupuri	Nr. părinți	Nr. grupuri	Nr. cadre didactice

- **Activități de consiliere de grup/colectivă**

Nr. crt.	Tematica activităților de consiliere de grup/colectivă <u>la clasă cu elevii</u> ( <i>de informare/ prevenire/ conștientizare/ formare de atitudini, abilități, activități formale, nonformale ș.a)</i>	Număr total activități	Număr total beneficiari	Observații/ rezultate
	Dezvoltarea rezilienței emoționale. Prevenirea cyberbullyingului și traficului de persoane. Informarea și prevenirea consumului de tutun. OSP	91	720	
Nr. crt.	Tematica activităților de consultanță <u>acadrelor didactice</u> ( <i>work-shop-uri, alte activități</i> )	Număr total activități	Număr total beneficiari	Observații/ rezultate
	Starea de bine a profesorilor. Utilizarea Google Classroom și Google Meet în activitatea de predare. Metode de evaluare în online. Gestionarea stresului	3	12	
Nr. crt.	Tematica activităților de consultanță a <u>părinților/tutorilor</u> ( <i>lectorate, participare la ședințele cu părinții la invitația educatorului/ învățătorului/ dirigintelui ș.a.)</i>	Număr total activități	Număr total beneficiari	Observații/ rezultate
	Participare la ședințele cu părinții. Cum să cresc un copil rezilient?	3	38	

**• Programe de consiliere de grup/colectivă - tematica abordată**

Tematica programelor de consiliere de grup/colectivă <u>la clasă cu elevii</u>	Număr total programe	Număr total beneficiari programe
Programe de auto/ intercunoaștere/ dezvoltare personală		
Managementul emoțiilor și dezvoltarea abilităților emoționale și de comunicare (se include prevenirea bullyingului în spațiul școlar, a violenței domestice, a dificultăților de relaționare, inclusiv cu copiii cu CES)	1	720
Managementul învățării/ dezvoltare cognitivă/ dezvoltarea creativității (se include prevenirea eșecului școlar, a absenteismului/abandonului școlar)	1	125
Orientarea în carieră	1	180
Educația pentru un stil de viață sanogen (se include prevenirea consumului de substanțe cu risc, traficului de ființe)		

**• Detalierea programelor de consiliere de grup/colectivă**

Nr. crt.	Titlul programului de consiliere de grup/colectivă <u>a elevilor</u>	Locul de desfășurare (urban/rural)	Grup țintă	Durata (număr ore)	Nr. beneficiari	Observații/ rezultate
	Rezilient	urban	P-XII	8	720	
	Din nou împreună	urban	P-IX	4	240	
	Cariera mea		VIII,XI-XII	4	180	
	Pregătirea pentru examen	urban	VIII,XI-XII	4	125	
	Îndrăznește să devii ceea ce visezi	urban	XI	4	80	
	Reconectați pe bune	urban	IX	2	60	
Nr. crt.	Titlul programului de consultanță <u>a părinților/tutorilor</u>	Locul de desfășurare (urban/rural)	Grup țintă	Durata (număr ore)	Nr. beneficiari	Observații/ rezultate
Nr. crt.	Titlul programului de consultanță <u>a cadrelor didactice</u>	Locul de desfășurare (urban/rural)	Grup țintă	Durata (număr ore)	Nr. beneficiari	Observații/ rezultate

**• Situația cazurilor de agresivitate/ bullying/ violență școlară**

Număr de activități/programe de informare, prevenire și consiliere	
Număr de elevi consiliați individual	
Număr de elevi consiliați în grup (cabinet sau clasă)	5
Număr de părinți consiliați (părinți ai copiilor identificați având comportamente agresive / violente)	
Număr de cadre didactice consiliate	
Număr cazuri ameliorate în urma procesului de consiliere	4

**b. An școlar 2021-2022 - activități desfășurate față în față și/sau la distanță -**
**• Consiliere individuală**

Număr de persoane distincte care au beneficiat de consiliere individuală	PREȘCOLARI / ELEVI							
	Nivel preșcolar	Nivel primar	Nivel gimnazial	Nivel liceal și profesional	Rezultate obținute*			
					Obiectiv realizat	Obiectiv parțial realizat	Obiectiv nerealizat	Retras din consiliere
CȘAP/CIAP LTS				59	49	1		

\* Rezultate obținute în concordanță cu obiectivele de consiliere propuse (notați numărul de preșcolari/elevi la categoria potrivită)

Număr de persoane distincte care au beneficiat de consiliere individuală	Părinți	Cadre didactice
CȘAP/CIAP LTS	<u>15</u>	<u>10</u>

**Date statistice**

Nr. crt.	Activități desfășurate conform Registrului de activități de la cabinetul de asistență psihopedagogică**	Indicatori de performanță		
		Beneficiari		
		ELEVI (în cabinet/online)	PĂRINȚI (în cabinet/online)	CADRE DIDACTICE (în cabinet/online)
		Nr. elevilor consiliați individual	Nr. părinți consiliați individual	Nr. cadre didactice consiliate individual
1	Programe de auto/ intercunoaștere/ dezvoltare personală			
	Managementul emoțiilor și dezvoltarea abilităților emoționale și de comunicare (se include prevenirea bullyingului în spațiul școlar, a violenței domestice, a dificultăților de relaționare, inclusiv cu copiii cu CES)	48	15	
	Managementul învățării/ dezvoltare cognitivă/ dezvoltarea creativității (se include prevenirea eșecului școlar, a absenteismului/ abandonului școlar)	2		
	Orientarea în carieră	9		
	Educația pentru un stil de viață sanogen (se include prevenirea consumului de substanțe cu risc, a traficului de persoane)			
	Altele			10
	<i>**Se raportează 1 caz o singură dată, în funcție de complexitatea intervenției/problemei</i>			
2	<b>Copii cu CES (cu certificat de orientare școlară și profesională)</b>	Nr. cazuri în unitatea școlară (+arondări)	Nr. copii în proces de consiliere psihopedagogică	
		8	8	
3	<b>Copii ai căror părinți sunt plecați la muncă în străinătate/remigrați</b>	Nr. cazuri în unitatea școlară (+arondări)	Nr. copii în proces de consiliere psihopedagogică	
		47	11	
4	<b>Copii în risc de abandon școlar</b>	Nr. cazuri în unitatea școlară (+arondări)	Nr. copii în proces de consiliere psihopedagogică (se corelează cu cazurile raportate la managementul învățării)	
		14	2	
5	<b>Copii aflați în situații de agresivitate/bullying/violență școlară</b>	Nr. cazuri raportate	Nr. copii în proces de consiliere psihopedagogică	
6	<b>Copii aflați în situații de risc de consum de droguri</b>	Nr. cazuri raportate	Nr. copii în proces de consiliere psihopedagogică	

- Consiliere de grup/colectivă

Consiliere le grup în cabinet	PREȘCOLARI / ELEVI								PĂRINȚI		CADRE DIDACTICE	
	Nivel preșcolar		Nivel primar		Nivel gimnazial		Nivel Liceal și profesional					
	Nr. grupuri	Nr. preșcolari	Nr. grupuri	Nr. elevi	Nr. grupuri	Nr. elevi	Nr. grupuri	Nr. elevi	Nr. grupuri	Nr. părinți	Nr. grupuri	Nr. cadre didactice

### Programe/Activități de consiliere de grup/colectivă

Nr. crt.	Activități desfășurate conform Registrului de activități de la cabinetul de asistență psihopedagogică***	Titlul programului de consiliere de grup/colectivă a <u>elevilor</u> sau Tematica activităților de consiliere		Grup țintă	Forma (față în față/online)	Nr. beneficiari	Observații/ rezultate
	Managementul emoțiilor și dezvoltarea abilităților emoționale și de comunicare	1	Rezilient	IX-XII	Față în față	136	Realizat
		2	Spune ce simți	IXO	Față în față	10	Realizat
		3	Supererou în devenire	IXO,F	Față în față	38	Realizat
	Orientarea în carieră	1	Îndrăznește să devii ceea ce îți dorești	XII A,E	Față în față	53	Realizat
	Educația pentru un stil de viață sanogen	1	Stil de viață sănătos	XA, IXO	Față în față	40	Realizat
		2	Ziua Națională fără tutun	XB	Față în față	23	Realizat
	Altele	1	Îți face bine să faci bine!	IX-XII	Față în față/online	125	Realizat
		2	Erou sau victimă a internetului? Tu ce alegi?	IXF, XIF	Online	40	Realizat
		3	Dăruiește CeAi! La un ceai cu profesorul consilier!	XO	Față în față	24	Realizat
Nr. crt.		Titlul programului de consultanță a <u>părinților/tutorilor</u> sau Tematica activităților		Grup țintă	Forma (față în față/online)	Nr. beneficiari	Observații/ rezultate
	Altele	1	Eu și copilul meu (colab. CPECA)	Părinții IXF	Online	12	Realizat

\*\*\* Se raportează programele desfășurate pe parcursul anului școlar, respectiv activitățile desfășurate, care nu fac parte dintr-un program anume, încadrându-le la una din cele 5 tematici generale; puteți introduce mai multe rânduri, atât cât considerați a fi necesare

### An școlar 2022-2023

## 1. CONSILIERE INDIVIDUALĂ

### 1.1. Număr de beneficiari

Număr de <u>persoane distincte</u> care au beneficiat de consiliere individuală	PREȘCOLARI / ELEVI							
	Nivel preșcolar	Nivel primar	Nivel gimnazial	Nivel liceal și profesional	Rezultate obținute*			
					Obiectiv realizat	Obiectiv parțial realizat	Obiectiv nerealizat	Retras din consiliere
CIAP				<u>74</u>	<u>74</u>			

\* Rezultate obținute în concordanță cu obiectivele de consiliere propuse (notați numărul de preșcolari/elevi la categoria potrivită)

Număr de <u>persoane distincte</u> care au beneficiat de consiliere individuală	Părinți	Cadre didactice
CIAP	<u>16</u>	<u>17</u>

## 1.2.Date statistice



Nr. crt.	Activități desfășurate conform Registrului de activități de la cabinetul de asistență psihopedagogică**	Indicatori de performanță		
		Beneficiari		
		ELEVI (în cabinet/online)	PĂRINȚI (în cabinet/online)	CADRE DIDACTICE (în cabinet/online)
		Nr. elevilor consiliați individual	Nr. părinți consiliați individual	Nr. cadre didactice consiliate individual
1	Programe de auto/ intercunoaștere/ dezvoltare personală			
	Managementul emoțiilor și dezvoltarea abilităților emoționale și de comunicare (se include prevenirea bullyingului în spațiul școlar, a violenței domestice, a dificultăților de relaționare, inclusiv cu copiii cu CES)	52		
	Managementul învățării/ dezvoltare cognitivă/ dezvoltarea creativității (se include prevenirea eșecului școlar, a absenteismului/ abandonului școlar)			
	Orientarea în carieră	22		
	Educația pentru un stil de viață sanogen (se include prevenirea consumului de substanțe cu risc, a traficului de persoane)			
	Altele		16	17
	<i>**Se raportează 1 caz o singură dată, în funcție de complexitatea intervenției/problemei</i>			
2	<b>Copii cu CES (cu certificat de orientare școlară și profesională)</b>	Nr. cazuri în unitatea școlară (+arondări)	Nr. copii în proces de consiliere psihopedagogică	
		15	11	
3	<b>Copii ai căror părinți sunt plecați la muncă în străinătate/remigrați</b>	Nr. cazuri în unitatea școlară (+arondări)	Nr. copii în proces de consiliere psihopedagogică	
		18	13	
4	<b>Copii în risc de abandon școlar</b>	Nr. cazuri în unitatea școlară (+arondări)	Nr. copii în proces de consiliere psihopedagogică (se corelează cu cazurile raportate la managementul învățării)	
		23	6	
5	<b>Copii aflați în situații de agresivitate/bullying/violență școlară</b>	Nr. cazuri raportate	Nr. copii în proces de consiliere psihopedagogică	
		6	6	
6	<b>Copii aflați în situații de risc de consum de droguri</b>	Nr. cazuri raportate	Nr. copii în proces de consiliere psihopedagogică	
		1	1	

## 2. CONSILIERE DE GRUP/COLECTIVĂ

### 2.1. Număr de beneficiari

Consilier de grup în cabinet	PREȘCOLARI / ELEVII								PĂRINȚI		CADRE DIDACTICE	
	Nivel preșcolar		Nivel primar		Nivel gimnazial		Nivel Liceal și profesional					
	Nr. grupuri	Nr. preșcolari	Nr. grupuri	Nr. elevi	Nr. grupuri	Nr. elevi	Nr. grupuri	Nr. elevi	Nr. grupuri	Nr. părinți	Nr. grupuri	Nr. cadre didactice
									7	80		

## 2.2. Programe/Activități de consiliere de grup/colectivă

Nr. crt.	Activități desfășurate conform Registrului de activități de la cabinetul de asistență psihopedagogică***	Titlul programului de consiliere de grup/colectivă a elevilor sau Tematica activităților de consiliere		Grup țintă	Nr. beneficiari	Observații/rezultate
1	Managementul emoțiilor și dezvoltarea abilităților emoționale și de comunicare		REZILIENT Prevenirea bullying-ului/ cyberbullying-ului/ violenței în mediul școlar „Îți face bine/ să faci bine!”	Cls.IX- XI  Cls IX	165  50	
	Orientarea în carieră		Cariera	Cls. XI, XII	82	
	Educația pentru un stil de viață sanogen		Prevenirea consumului de substanțe	Cls. IX- X	150	
	Altele	1	Realizarea analizei de nevoi	Toate clasele		În colaborare cu prof. diriginți
		2	Promovarea cabinetului	Cls. IX	90	
Nr. crt.		Titlul programului de consultanță a părinților/tutorilor sau Tematica activităților		Grup țintă	Nr. beneficiari	Observații/rezultate
2	Altele		Intervenții în cadrul ședințelor cu părinții	Cls. IX- X, XII	80	
Nr. crt.		Titlul programului de consultanță a cadrelor didactice sau Tematica activităților		Grup țintă	Nr. beneficiari	Observații/rezultate

\*\*\* Se raportează programele desfășurate pe parcursul anului școlar, respectiv activitățile desfășurate, care nu fac parte dintr-un program anume, încadrându-le la una din cele 5 tematici generale; puteți introduce mai multe rânduri, atât cât considerați a fi necesare

### 2.2.5.5. Activitatea cadrelor didactice

Activitatea cadrelor didactice s-a făcut prin centrarea demersului didactic asupra elevilor, prin urmărirea permanentă a obținerii performanței școlare. În procesul instructiv-educativ s-au utilizat

metode și strategii didactice care să stimuleze implicarea activă, gândirea elevului și să-i formeze deprinderi de studiu: învățarea prin proiecte, investigația sau portofoliile.

De asemenea cadrele didactice au derulat activități extrașcolare și extracurriculare pe perioada 2020-2022.

**PARTICIPARE PROGRAME ACREDITATE  
2017-2023**

<b>DENUMIRE PROGRAM</b>	<b>PERIOADA</b>	<b>FURNIZOR</b>	<b>NR. DE CREDITE</b>	<b>NR. DE PARTICIPANȚI DIN ȘCOALĂ</b>
Management și comunicare în instituțiile educaționale	2017-2018	UBB, Extensia Năsăud	30	1-
JOBS – Formarea pentru orientare și consiliere în carieră a elevilor	2018-2019	CCDBN	12	1 –
Competențe digitale cu resurse deschise TI@C	2018-2019	MEN-Asociația Uniunea Profesorilor de Informatică din România	22	1 –
Competente -cheie prin activitățile non formale și extracurriculare	2018-2019		24	2 –
Valorizarea instituției de învățământ prin optimizarea și eficientizarea comunicării și relaționării	2018-2019		19	2 –
Strategii didactice în abordarea copiilor cu CES în învățământul preuniversitar	2018-2019		20	3 –
Prevenirea consumului de droguri la adolescent prin intervenții active în școală	2018-2019		10	1 –
Învățarea științelor – abordări metodologice moderne	2018-2019		20	1 –
LEADERSCHOOL: Management, Leadership, Comunicare	2018-2019	Centrul Național de Training EDUEXPERT	30	5 –
Comunicare eficientă și soluționarea, negocierea conflictelor din mediul educațional	2019-2020	Olimp Net	13	2-
Integrate și etica în școala românească	2019-2020		27	1 –
Programul de formare pentru constituirea Corpului de profesori evaluatori pentru examenele și concursurile naționale (CPEECN)	2020-2021		15	7 –
Curriculum relevant, educație deschisă pentru toți	2020-2021	MEN, CCDBN	30	1 –

Profesor și părinte azi	2021-2022	PROACTA EDU	20	5 –
PROF IV	2022-2023	CCDBN	16	6-

**PARTICIPARE PROGRAME NEACREDITATE  
2017-2023**

DENUMIRE PROGRAM	PERIOADA	FURNIZOR	NR. DE ORE	NR. DE PARTICIPANȚI DIN ȘCOALĂ
„Instrumente digitale de formare în economia circulară pentru inovare în antreprenoriatul ecologic - ENG@GE”	2017-2018	CCIBN	30	2 –
Multimedia si tehnologia comunicarii (utilizarea tablei interactive)	2017-2018		24	1 –
Scoala democratica	2018-2019		24	1 –
Formare de baza in domeniul prevenirii consumului de droguri	2018-2019		17	2 –
Curs de prim-ajutor	2018-2019		20	1 –
Fenomenul violenței: de la delimitări conceptuale, la prevenire și intervenții eficiente	2018-2019	ADSSE Catharsis	63	1-
Curs de Instruire privind însușirea noțiunilor fundamentale de igienă – modulul 1	2019 -2020	EU - Garden SRL		1-
Profesor in online	2019-2020	Digital Nation	30	8 –
Google Classroom – utilizare elementara	2019-2020	CCDBN	20	14 –
Abilitare responsabili de caz pentru copiii/elevii cu CES	2019-2020	CCDBN	24	3 –
Mentalitatea Deschisă în Educație	2020-2021	Institutul Dezvoltării Personale prin programul Superteach	80	1 –
Evaluarea formativă modernă cu ajutorul standardelor educaționale	2021-2022	Centrul de Educație Digitală EDUMAGIC SOLUTIONS	12 ore	1-
Integrarea în viața socio-economică și administrativă specifice anului 2020-2021	2020-2021			2-
Program de formare în gastronomie sustenabilă	2022-2023	Fundația WorldSkills România	32	1-

Valorificarea elementelor naturale în predarea științelor	2022-2023	CCDBN	2	1-
9 pași – atribuții ale cadrelor didactice responsabili de caz pentru elevi cu CES din școlile de masă	2022-2023	CCDBN	2	1-

**PARTICIPARE WORKSHOPURI, SESIUNI DE COMUNICĂRI, CONFERINȚE  
2017-2022**

DENUMIRE	PERIOADA	ORGANIZATOR	NR. DE ORE	NR. DE PARTICIPANȚI DIN ȘCOALĂ
Conferința internațională – Educație, religie, familie în societatea contemporană	2017-2018	UBB - Fac. de Psihologie și Științe ale Educației, Protopopiatul Ortodox Beclean	12	1 –
Conferința SUPERTEACH - Inspirație pentru educație	2017-2018 2018-2019	SUPERTEACH	6	5 -
Colocviu Formarea monitorilor de calitate în vederea asigurării calității examenelor de absolvire a elevilor din învățământul profesional și tehnic	2019-2020	CCDBN		2-
Webinar <i>Noile standarde de autorizare, de acreditare și de referință CEAC</i>	2021-2022	Harrison	1/ 30 min.	1 –
Atelier de formare intensivă în folosirea filmului ca instrument educațional	2021-2022	Bloc Zero	8	1 –
Workshop <i>Primii pași în integrarea elevilor cu CES</i>	2021-2022	CCDBN		2 –
Workshop <i>Motivația și starea de bine – condiție a experiențelor de învățare relevantă</i>	2021-2022	CCDBN		2 –

**PARTICIPARE PROGRAME PENTRU ABILITARE FUNCȚIONALĂ (CAT. 3)  
2021-2022**

DENUMIRE PROGRAM	PERIOADA	FURNIZOR	NR. DE ORE	NR. DE PARTICIPANȚI DIN ȘCOALĂ
Webinar <i>Noile standarde de autorizare, de acreditare și de referință CEAC</i>	2021-2022	Harrison	1 ore 30 min.	1 –
Atelier de formare intensivă în folosirea filmului ca instrument educațional	2021-2022	Bloc Zero	8	1 –

Workshop <i>Primii pași în integrarea elevilor cu CES</i>	2021-2022	CCDBN		2 –
Workshop <i>Motivația și starea de bine – condiție a experiențelor de învățare relevantă</i>	2021-2022	CCDBN		2 –

**PARTICIPARE PROGRAME PENTRU ABILITARE FUNCȚIONALĂ (CAT. 3)**
**2022-2023**

DENUMIRE PROGRAM	PERIOADA	FURNIZOR	NR. DE ORE	NR. DE PARTICIPANȚI DIN ȘCOALĂ
Abordări practice ale inteligenței emoționale în educație	2022-2023	Asociația „Educația este putere”	2	1-
Omul, ca o carte deschisă. Puterea exemplului în educație	2022-2023	Asociația TOPFORMALIS	2	1-
Sufrageria cu bune practici	2022-2023	SUPERTEACH	2	1-
Ce date și informații introducem în platforma ARACIP?	2022-2023	EDUS	1	1-
Inteligența emoțională în mediul educațional	2022-2023	România Pro Culture	2	1-
Programul național: Primul ajutor de bază pentru sugari și copii	2022-2023	ASCENDIA	2	1-
Programul național: Primul ajutor de bază pentru adulți	2022-2023	ASCENDIA	2	1-
Învăț și zâmbesc	2022-2023	Asociația „Inițiativă în educație”	20	1-
Innovative solutions in education	2022-2023	EDUBOOM	4	1-
Platforma digitală cu resurse educaționale deschise	2022-2023	EDULIB	2	1-

**GRADE DIDACTICE OBȚINUTE ÎN INTERVALUL 2017-2023**

GR. II: 3 persoane

GR. I: 7 persoane

NR. CRT.	NUME ȘI PRENUME	GRAD DIDACTIC OBȚINUT	DATA OBȚINERII
1.	BUZAN LIANA	I	2022
2.	GALBEN VICTORIA	II	2022
3.	GĂUREAN RAMONA CAMELIA	II	2022
4.	BURICEA FLORENTINA	I	2023



5.	NICULAI GEORGETA	I	2020
6.	REMAN RODICA	I	2020
7.	IONIȚOAI ROXANA	II	2019
8.	ȘOIMUȘAN MIHAI	I	2019
9.	MAGDA ROXANA	I	2023
10.	JIMBOREAN EMILIA	I	2018

**CADRE DIDACTICE ÎNSCRISE LA UN GRAD DIDACTIC:** 1 persoană înscrisă la GR.I – **Găurean Ramona-Camelia**

### 2.3. Analiza SWOT

În urma analizei nevoilor mediului intern corelate cu mediul extern se realizează o analiză SWOT în vederea identificării punctelor slabe, a aspectelor care necesită îmbunătățire, dar și a punctelor tari care trebuie menținute în scopul stabilirii țințelor strategice.

Puncte tari	Puncte slabe
<ul style="list-style-type: none"> <li>✓ încadrare cu cadre didactice calificate în proporție de 100%;</li> <li>✓ preocuparea cadrelor didactice și didactic auxiliare pentru perfecționare (sursa: dosar perfecționare, dosare personal);</li> <li>✓ consilierea elevilor identificați cu nevoi speciale de către consilierul psihopedagogic al școlii;</li> <li>✓ integrarea elevilor cu CES prin realizarea planurilor individualizate de dezvoltare;</li> <li>✓ creșterea numărului de elevi care continuă școala în învățământ liceal, postliceal și universitar;</li> <li>✓ oferta educațională corespunde cerințelor actuale ale pieței muncii;</li> <li>✓ realizarea claselor din planul de școlarizare propus;</li> <li>✓ colaborarea cu agenții economici pentru încheierea contractelor de practică;</li> <li>✓ preocupare permanentă pentru crearea unui mediu de învățare sănătos;</li> <li>✓ promovabilitatea examenului de certificare a competențelor profesionale 100% (sursa: statisticile școlii);</li> <li>✓ atragere de fonduri extrabugetare prin scriere și implementare de proiecte în colaborare cu Primăria</li> <li>✓ obținerea Acreditării Erasmus+ pentru mobilități VET;</li> <li>✓ selectarea școlii în proiectul Educație pentru gastronomie sustenabilă;</li> <li>✓ creșterea promovabilității examenului de bacalaureat;</li> </ul>	<ul style="list-style-type: none"> <li>✓ slaba motivație și implicare a elevilor în procesul instructiv educativ;</li> <li>✓ rezultate școlare slabe la majoritatea elevilor;</li> <li>✓ nivelul rezultatelor învățării la absolvirea programelor de formare profesională este sub nivelul cerut de piața muncii;</li> <li>✓ interes scăzut al elevilor pentru participarea la concursurile profesionale școlare;</li> <li>✓ competențe cheie din domeniul comunicării în limba străină, sociale, civice sunt slab dezvoltate la elevii școlii noastre;</li> <li>✓ număr mic de elevi implicați în activitățile extrașcolare;</li> <li>✓ numărul lecțiilor în care se folosesc instrumente IT este încă destul de mic;</li> <li>✓ metodele utilizate în activitățile didactice nu sunt suficient diversificate și adaptate nevoilor de învățare ale elevilor;</li> <li>✓ număr mic de parteneriate încheiate cu agenți economici din țară și din țări europene pentru realizarea unor activități de învățare atractive;</li> <li>✓ implicare scăzută a tutorilor de practică de la agenții economici locali în formarea profesională a elevilor;</li> <li>✓ implicare scăzută a părinților în viața școlară;</li> </ul>

✓ planificarea eficientă a activităților remediale și de consilierie din cadrul proiectului ROSE.	
<b>Oportunități</b>	<b>Amenințări</b>
<ul style="list-style-type: none"> <li>✓ domeniile de pregătire profesională pentru care școala este acreditată aparțin sectoarelor economice cu nevoi de angajare;</li> <li>✓ existența unui număr mare de agenți economici la Turism și alimentație disponibili pentru încheierea contractelor de practică;</li> <li>✓ colaborarea cu Primăria Bistrița pentru implementarea unor proiecte în parteneriat;</li> <li>✓ proiectul Educație pentru gastronomie sustenabilă derulat de WordSkills Romania;</li> <li>✓ programul Educație și ocupare 2021-2027 pentru practica elevilor;</li> <li>✓ reabilitarea și modernizarea clădirii liceului situat pe B-dul Republicii nr.41 prin contractul de finanțare nr. 144/18.12.2020 a Primăriei Municipiului Bistrița;</li> <li>✓ derularea activităților remediale prin implementarea proiectului ROSE în vederea creșterii promovabilității la examenul de bacalaureat;</li> <li>✓ programe de finanțare nerambursabilă - Erasmus+, ROSE;</li> <li>✓ dotarea cu tablete și laptop-uri a unor elevi din medii defavorizate prin programul ROSE;</li> <li>✓ dotarea școlii cu laptop-uri prin Proiectul cofinanțat din Fondul European de Dezvoltare Regională, programul operațional Competitivitate 2014-2020, Primăria Bistrița;</li> <li>✓ acreditarea Erasmus în domeniul educației și formării profesionale, mobilități VET;</li> <li>✓ existența programelor de reconversie profesională, dând posibilitatea cadrelor didactice de a avea dublă sau multiplă specializare;</li> <li>✓ programul de burse pentru elevi;</li> <li>✓ gratuitatea transportului elevilor.</li> </ul>	<ul style="list-style-type: none"> <li>✓ nivel scăzut al pregătirii elevilor din ciclul gimnazial;</li> <li>✓ populația școlară provenită în proporție de 80% din mediu rural, din familii cu venituri mici, monoparentale, dezorganizate;</li> <li>✓ dezinteresul manifestat de majoritatea părinților față de școală;</li> <li>✓ migrația părinților spre țările europene dezvoltate, abandonarea copiilor și încredințarea acestora în grija unor rude;</li> <li>✓ agenții economici locali organizează activitatea cu număr redus de personal calificat ceea ce face ca tutorii de practică să nu poată realiza o activitate de îndrumare și monitorizare eficientă a elevilor la activitățile de instruire practică;</li> <li>✓ cursurile de perfecționare pentru cadrele didactice sunt costisitoare și consumatoare de timp fiind organizate în timpul săptămânilor de școală;</li> <li>✓ influența negativă a Mass-Mediei asupra comportamentului elevilor;</li> <li>✓ creșterea violenței verbale și fizice în rândul populației și implicit a elevilor;</li> <li>✓ subfinanțarea învățământului;</li> <li>✓ instabilitate legislativă;</li> </ul>

## 2.4. Directiile de actiune pentru

### a. Anul școlar 2022-2023:

- Realizarea unui proces de învățământ echitabil, prin asigurarea egalității de șanse, facilitarea accesului la educație și creșterea ratei de participare;
- Asigurarea unei oferte de formare și dezvoltare profesională orientate spre schimbarea viziunii și a practicilor educaționale prin trecerea la demersul didactic focalizat asupra rezultatelor învățării și a managementului didactic centrat pe elev;
- Creșterea calității formării inițiale și a calității formării continue inclusiv în context european prin: îmbunătățirea competențelor cheie și a competențelor transversale, în special învățarea limbilor străine; sprijinul pentru dezvoltarea unor competențe specifice calificărilor din domeniile pregătirii profesionale necesare pentru piața muncii în continuă schimbare; schimbul de bune practici și promovarea utilizării noilor tehnologii și a metodelor inovatoare de predare; sprijinul dezvoltării profesionale a profesorilor, formatorilor, mentorilor, personalului specializat din VET.
- Dezvoltarea parteneriatelor educaționale naționale și internaționale, pentru îmbunătățirea calității și eficienței formării profesionale și pentru o mai bună inserție socială a absolvenților;
- dezvoltarea dimensiunii europene prin implicarea în proiecte educaționale finanțate de Uniunea Europeană;
- promovarea diversității culturale, a schimbului de valori la scară locală, națională și internațională, prin implicarea în proiecte și acțiuni educaționale europene și prin folosirea de platforme de colaborare;
- Conceperea unei strategii coerente și operaționale de diminuare a fenomenului absenteismului școlar;
- Creșterea promovabilității la examenul de bacalaureat și al rezultatelor la fiecare disciplină;
- Dezvoltarea parteneriatelor educaționale școală-familie, autoritate publică locală, comunitate, ONG-uri;
- Îmbunătățirea bazei materiale a școlii prin atragerea de fonduri din surse extrabugetare și prin proiecte europene cu finanțare nerambursabilă;

### b. Anul școlar 2023-2024:

- Realizarea unui proces de învățământ echitabil, prin asigurarea egalității de șanse, facilitarea accesului la educație și creșterea ratei de participare;
- Asigurarea unei oferte de formare și dezvoltare profesională orientate spre schimbarea viziunii și a practicilor educaționale prin trecerea la demersul didactic focalizat asupra rezultatelor învățării și a managementului didactic centrat pe elev;
- Creșterea calității formării inițiale și a calității formării continue inclusiv în context european prin: îmbunătățirea competențelor cheie și a competențelor transversale, în special învățarea limbilor străine; sprijinul pentru dezvoltarea unor competențe specifice calificărilor din domeniile pregătirii profesionale necesare pentru piața muncii în continuă schimbare; schimbul de bune practici și promovarea utilizării noilor tehnologii și a metodelor inovatoare de

- predare; sprijinul dezvoltării profesionale a profesorilor, formatorilor, mentorilor, personalului specializat din VET.
- Dezvoltarea parteneriatelor educaționale naționale și internaționale, pentru îmbunătățirea calității și eficienței formării profesionale și pentru o mai bună inserție socială a absolvenților;
  - dezvoltarea dimensiunii europene prin implicarea în proiecte educaționale finanțate de Uniunea Europeană;
  - promovarea diversității culturale, a schimbului de valori la scară locală, națională și internațională, prin implicarea în proiecte și acțiuni educaționale europene și prin folosirea de platforme de colaborare;
  - Conceperea unei strategii coerente și operaționale de diminuare a fenomenului absenteismului școlar;
  - Creșterea promovabilității la examenul de bacalaureat și al rezultatelor la fiecare disciplină;
  - Dezvoltarea parteneriatelor educaționale școală-familie, autoritate publică locală, comunitate, ONG-uri;

## PARTEA a 3-a – PLANUL OPERAȚIONAL

### **3.1. OBIECTIVELE (SPECIFICE) ȘI TINTELE ȘCOLII**

#### **An școlar 2022-2023**

#### **OS1. Creșterea calității formării profesionale a elevilor și a formării continue;**

1. dezvoltarea competențelor tehnice generale și specifice la elevi, necesare cerințelor actuale ale pieței muncii naționale și internaționale;
2. îmbunătățirea competențelor cheie și a competențelor transversale, în special învățarea limbilor străine;
3. schimbul de bune practici și promovarea utilizării noilor tehnologii și a metodelor inovatoare de predare;
4. dezvoltarea profesională a cadrelor didactice .

#### **OS2. Dezvoltarea parteneriatelor educaționale naționale și internaționale pentru o mai bună inserție socială a absolvenților;**

1. încheierea de noi parteneriate cu agenți economici locali și internaționali;
2. creșterea numărului de elevi implicați în concursuri școlare;
3. creșterea inserției pe piața muncii în domeniul absolvit.

#### **OS3. Creșterea procentului de promovabilitate a examenului de bacalaureat cu 1% în anul școlar 2022-2023;**

1. creșterea promovabilității examenului de bacalaureat
2. îmbunătățirea rezultatelor obținute la examenul de bacalaureat

#### **OS4. Reducerea cu cel puțin 5% a numărului elevilor cu risc de abandon școlar în anul școlar 2022-2023.**

1. Identificarea elevilor cu risc de abandon școlar de către profesorii diriginți;

2. Depistarea cauzelor ce conduc la abandonul școlar ;
3. Identificarea modalităților de soluționare a cauzelor în funcție de fiecare situație;

**Argumentarea alegerii obiectivelor din perspectiva Analizei SWOT.**

**OS1. Creșterea cu 10% a procentului elevilor din învățământul profesional cu medii peste 7,00, până în 2024;**

- rezultate școlare slabe la majoritatea elevilor;
- nivelul rezultatelor învățării la absolvirea programelor de formare profesională este sub nivelul cerut de piața muncii;
- competente cheie din domeniul comunicării în limba străină, sociale, civice sunt slab dezvoltate la elevii școlii noastre;
- slaba motivație și implicare a elevilor în procesul instructiv educativ datorită contextului pandemic;
- numărul lecțiilor în care se folosesc instrumente IT este încă destul de mic;
- metodele utilizate în activitățile didactice nu sunt suficient diversificate și adaptate nevoilor de învățare ale elevilor;

**OS2. Creșterea numărului de parteneriate încheiate cu agenții economici locali și internaționali până în 2024, cel puțin 2;**

- număr mic de parteneriate încheiate cu agenții economici în vederea implicării active a tutorilor de practică în formarea profesională a elevilor;
- lipsa concursurilor profesionale școlare ca factor motivațional în educație;
- interes scăzut al elevilor pentru participarea la concursurile profesionale școlare;

**OS3. Creșterea procentului de promovabilitate a examenului de bacalaureat cu 1% în anul școlar 2022-2023;**

- promovabilitate scăzută la examenul de bacalaureat;
- implicarea sub așteptări a elevilor în activitățile remediale din proiectul ROSE privind pregătirea examenului național de bacalaureat;

**OS4. Reducerea cu cel puțin 5% a numărului elevilor cu risc de abandon școlar în anul școlar 2022-2023.**

- comunicare deficitară cu părinții datorită nivelului scăzut al interesului manifestat de aceștia față de problemele școlii;
- implicare scăzută a părinților în viața școlii.

### **An școlar 2023-2024**

**OS1. Creșterea calității formării profesionale a elevilor și a formării continue;**

1. Implementarea eficientă a curriculum-ului;
2. Elaborarea unor programe CDL atractive în contextul educației pentru dezvoltare durabilă;

3. dezvoltarea competențelor tehnice generale și specifice la elevi, necesare cerințelor actuale ale pieței muncii naționale și internaționale;
4. îmbunătățirea competențelor cheie și a competențelor transversale, învățarea limbilor străine;
5. schimbul de bune practici și promovarea utilizării noilor tehnologii și a metodelor inovatoare de predare;
6. dezvoltarea profesională a cadrelor didactice .

**OS2. Dezvoltarea parteneriatelor educaționale naționale și internaționale pentru o mai bună inserție socială a absolvenților;**

1. încheierea de noi parteneriate cu agenți economici locali și internaționali;
2. Semnarea de parteneriate cu diverse instituții care pot oferi formare pentru elevi și cadre didactice în direcția facilitării învățării în context nonformal
3. Organizarea consilierii părinților față de: debutul școlarizării elevilor cu deficiențe în școala de masă;
4. Derularea Strategiei Naționale de Acțiune Comunitară, promovarea voluntariatului și monitorizarea acțiunilor
5. creșterea numărului de elevi implicați în concursuri școlare;
6. creșterea inserției pe piața muncii în domeniul absolvit.

**OS3. Creșterea procentului de promovabilitate a examenului de bacalaureat cu 1% în anul școlar 2023-2024;**

1. creșterea promovabilității examenului de bacalaureat
2. îmbunătățirea rezultatelor obținute la examenul de bacalaureat

**OS4. Reducerea cu cel puțin 5% a numărului elevilor cu risc de abandon școlar în anul școlar 2023-2024.**

1. Identificarea elevilor cu risc de abandon școlar de către profesorii diriginți;
2. Depistarea cauzelor ce conduc la abandonul școlar ;
3. Identificarea modalităților de soluționare a cauzelor în funcție de fiecare situație;



### 3.2. Plan de acțiuni pentru implementarea pe durata unui an școlar a obiectivelor strategice. An școlar 2022-2023

#### OS1. Creșterea calității formării profesionale a elevilor și a formării continue;

Domeniul funcțional	Obiective specifice	Acțiuni	Termene	Responsabilități	Resurse necesare	Rezultate așteptate	Indicatori de realizare-	Monitorizare/Evaluare
Dezvoltare curriculară	O <sub>1.1</sub> - dezvoltarea competențelor tehnice generale și specifice la elevi, necesare cerințelor actuale ale pieței muncii naționale și internaționale în continuă schimbare	-realizarea unui număr mai mare de activități practice în atelierul școlii; -monitorizarea exigentă a elevilor la activitățile practice de la agenții economici; -scrierea unor proiecte Erasmus+ mobilități VET ; - organizarea/participarea la concursuri pe meserii	iulie 2023;	- Director -cadre didactice; -tutori de la agenți economici; -responsabil proiecte și programe europene;	-resurse umane, materiale, digitale, de timp;	-creșterea interesului elevilor pentru dezvoltarea rezultatelor învățării tehnice generale și specifice calificării; -creșterea gradului de implicare a elevilor în activitățile practice; -rezultate mai bune la modulele de specialitate; -premierii obținute la concursurile elevilor; -rezultate mai bune la examenul de certificare a competențelor profesionale.	-numărul de elevi cu rezultate peste 7 la modulele de specialitate; -numărul elevilor implicați în concursuri școlare; -număr de premii obținute la concursuri școlare. -cataloagele examenelor de certificare a competențelor profesionale; -4 chestionare de satisfacție aplicate agenților economici;	-monitorizarea va fi realizată de profesorii de responsabil de curriculum pe parcursul întregului an;  -evaluarea va fi realizată prin verificarea îndeplinirii indicatorilor de realizare, atingerii rezultatelor așteptate și a obiectivelor specifice;
	O <sub>1.2</sub> - îmbunătățirea competențelor cheie și a competențelor	-utilizarea platformelor de	iulie 2023;	-cadre didactice; -Director;	-resurse umane, materiale, digitale, de timp;	-rezultate mai bune la limbile străine;	-numărul elevilor cu note mai bune la limbile străine;	

	transversale, în special învățarea limbilor străine ;	învățare a limbilor străine; -activități de pregătire lingvistică în cadrul unor proiecte europene; -participarea la activități cu parteneri internaționali		-profesori limbi străine; -profesori;		-adaptare la cerințele unei comunicări cu clienți internaționali în cadrul practicii;	-numărul elevilor care utilizează platforme de învățare	
Dezvoltarea resurselor umane	O1.3.-Aplicarea metodelor activ-participative variate la majoritatea orelor de personalul didactic;	-Realizarea unor fise de lucru si materiale adaptate la nivelul pregatirii si intelegerii grupului de elevi dar si a unor fise diferiteiate;  - crearea de mijloace de invatare noi utilizand instrumente IT, utilizarea instrumentelor digitale si a metodelor de invatare digitala pentru a completa activitatile fizice imbunatatind calitatea activitatilor de predare-invatare.  -Folosirea auxiliarelor curriculare, a fiselor	iulie 2023;	-cadrele didactice; -Director;	-resurse umane, materiale, digitale, de timp;	-creșterea numărului mijloacelor atractive de învățare; -creșterea numărului de lecții în care se utilizează metode inovatoare; -creșterea gradului de implicare a elevilor în activitățile propuse;	-fișe de lucru adaptate și personalizate; -auxiliare folosite; -tehnici și metode activ-participative;	

		de lucru, a jurnalelor de practică;  -schimbul de bune practici și promovarea utilizării noilor tehnologii și a metodelor inovatoare de predare în cadrul unor proiecte Erasmus+;						
	O <sub>1,4</sub> -Dezvoltarea profesională a cadrelor didactice;	-participare la programe de perfecționare; -participarea la activități de tip job shadowing în cadrul unor proiecte Erasmus+	permanent	-cadre didactice; -Director;	-resurse umane, materiale, digitale, de timp;	-creșterea numărului de lecții în care se aplică metode atractive, centrate pe elev; -cadre didactice mai bine pregătite pentru formarea elevilor	-fișe de lucru adaptate și personalizate; -auxiliare folosite; -tehnici și metode activ-participative; -număr cadre didactice participante	
Dezvoltarea resurselor umane	O <sub>1,6</sub> -Utilizarea în mai mare măsură a instrumentelor de lucru digitale;	-aplicarea tehnicilor de învățare moderne; - participarea la activități de tip job shadowing în cadrul unor proiecte Erasmus+	iulie 2022;	-cadre didactice; -Director;	-resurse umane, materiale, digitale, de timp;	-un număr mai mare de elevi implicați în activitatea de învățare;	-instrumente de lucru folosite și tehnicile moderne; -note mai bune;	

**OS2. Creșterea numărului de parteneriate încheiate cu agenții economici locali și internaționali până în 2024, cel puțin 2;**

Domeniul funcțional	Obiective specifice	Acțiuni	Termene	Responsabilități	Resurse necesare	Rezultate așteptate	Indicatori de realizare	Monitorizare/Evaluare
Dezvoltarea relațiilor comunitare	O <sub>1</sub> - încheierea de noi parteneriate cu agenți economici locali și internaționali sau în cadrul proiectelor CAES și CAER;	-Organizarea de întâlniri cu agenții economici pentru identificarea agenților economici locali și internaționali dornici să se implice activ în formarea profesională a elevilor și cu disponibilitate de a încheia parteneriate cu școala; -comunicarea pe rețele online cu posibili parteneri internaționali; -Selectarea partenerilor;	30 ianuarie 2023;	-profesori de specialitate; -profesori instruire practică; -Director;	-resurse umane, materiale, digitale, de timp și de expertiză;	-creșterea interesului agenților economici pentru colaborarea cu școala; -îmbunătățirea comunicării între agenții economici și școală;	-10 chestionare completate; -8 agenți economici identificați; -4 parteneri selectați;	-monitorizarea va fi realizată de director pe parcursul derulării activităților și în privința respectării termenelor;
Dezvoltarea curriculară	O <sub>2</sub> - creșterea numărului de elevi implicați în concursuri școlare;	-participarea la concursuri organizate în cadrul parteneriatelor școlare;	conform calendarelor;	-profesori de specialitate; -reprezentanți agenți economici;	-resurse umane, materiale, digitale, de timp și de expertiză;	rezultate bune obținute la concursurile școlare; -creșterea interesului elevilor pentru propria formare profesională; -implicarea și susținerea agenților	premii, mențiuni, diplome; -grafice de desfășurare a activităților;	-evaluarea va fi realizată prin verificarea îndeplinirii

						economici a elevilor în formarea profesională;		indicatorilor de realizare, atingerii rezultatelor așteptate și a obiectivelor specifice;
Dezvoltare curriculară	O <sub>3</sub> - creșterea inserției pe piața muncii în domeniul absolvit;	-propunerea și organizarea unor activități atractive în cadrul proiectelor CAES precum expoziții, concursuri; - realizarea de mobilități VET în cadrul proiectelor Erasmus+ cu obținerea certificatelor Europass Mobility; -participarea la targurile ofertelor de muncă;	- sfârșitul anului	-profesori de specialitate; -profesori instruire practică; -tutorii de practică;	-resurse umane, materiale, digitale, de timp și de expertiză;	-creșterea implicării agenților economici în formarea profesională a elevilor; -creșterea interesului elevilor pentru propria formare profesională;	-grafice de desfășurare a activităților; -plan de desfășurare a activităților; -4 rapoarte de activitate; -premierii obținute;	

### OS3. Creșterea procentului de promovabilitate a examenului de bacalaureat cu 1% în anul școlar 2022-2023;

Domeniul funcțional	Obiective specifice	Acțiuni	Termene	Responsabilități	Resurse necesare	Rezultate așteptate	Indicatori de realizare-	Monitorizare/Evaluare
Dezvoltare curriculară	O <sub>1</sub> - creșterea promovabilității examenului de bacalaureat;	-implicarea unui număr mai mare de elevi la activitățile remediale din cadrul proiectului ROSE; -participarea la simularile organizate la nivel național;	sfârșitul anului	-profesori de la disciplinele de bacalaureat; -diriginții clasei a XII-a	-resurse umane, materiale, digitale, de timp și de expertiză;	-promovabilitate mai mare la examenul de bacalaureat	- procentul de promovabilitate;	-monitorizarea va fi realizată de director pe parcursul derulării activităților;

	O <sub>2</sub> - îmbunătățirea rezultatelor obținute la examenul de bacalaureat.	-identificarea elevilor capabili de a obține rezultate mai bune și pregătirea diferențiată a acestora	Decembri e 2022	-profesori de la disciplinele de bacalaureat;	-resurse umane, materiale, digitale, de timp și de expertiză;	- note mai mari de promovare a examenului de bacalaureat	- mediile obținute de elevi la examen	-evaluarea va fi realizată prin verificarea îndeplinirii indicatorilor de realizare, atingerii rezultatelor așteptate și a obiectivelor specifice;
--	---	---	--------------------	---	--	---	---	---

**OS4. Reducerea, în următorii 3 ani, cu cel puțin 20% a numărului elevilor cu risc de abandon școlar (cu 5 % în anul școlar 2021-2022).**

Domeniul funcțional	Obiective specifice	Acțiuni	Termene	Responsabilități	Resurse necesare	Rezultate așteptate	Indicatori de realizare	Monitorizare/Evaluare
Dezvoltarea resurselor umane	O <sub>1</sub> - Identificarea elevilor cu risc de abandon școlar de către profesorii diriginți;	-Monitorizarea absențelor; -Diriginții întocmesc o situație cu elevii cu risc de abandon școlar;	noiembrie 2022;	-profesori diriginți; -secretariat;	-resurse umane, materiale, digitale, de timp;	-depistarea la timp a cazurilor cu risc de abandon în vederea prevenirii abandonului școlar;	-nr. de elevi identificați pe clase;	-monitorizarea va fi realizată de director pe parcursul derulării activităților și în privința respectării termenelor;
Dezvoltarea resurselor umane Dezvoltarea relațiilor comunitare	O <sub>2</sub> -Depistarea cauzelor ce conduc la abandonul școlar	-Consilierea elevilor și a părinților de către diriginți, consilierul școlar, director; -Stabilirea programului de consiliere la cabinetul psihopedagogic;	decembrie 2022;	-profesori diriginți; -consilierul școlar -Director;	-resurse umane, materiale și de timp;	-identificarea cauzelor; -conștientizarea nevoii de educație; -creșterea gradului de implicare a părinților pentru participarea elevilor la activitățile școlare;	-tipuri de cauze identificate; -program de consiliere;	-evaluarea va fi realizată prin



Dezvoltarea relațiilor comunitare	O <sub>3</sub> -Identificarea modalităților de soluționare a cauzelor în funcție de fiecare situație;	-Organizarea unor întâlniri de soluționare a abandonului școlar la nivelul instituției; -Implicarea unor Organizații, ONG-uri, instituții avizate în activități extrașcolare privind prevenirea abandonului școlar.	permanent;	-profesori diriginți; -consilier școlar; -consilier educativ; -director; -reprezentanți ai instituțiilor partenere;	-resurse umane, materiale, digitale, de timp și de expertiză;	-implicarea elevilor în activitățile de prevenire a abandonului școlar; -reducerea numărului de absențe; -atingerea țintei propuse de scădere cu 5% a abandonului școlar;	-nr. întâlnirilor de lucru pentru soluționarea cauzelor identificate; -planul de desfășurare a activităților extrașcolare în parteneriat cu instituții avizate; -nr. de absențe redus;	verficarea îndeplinirii indicatorilor de realizare, atingerii rezultatelor așteptate și a obiectivelor specifice;
-----------------------------------	---	--	------------	---	---	---	--	---

### An școlar 2023-2024

#### OS1. Creșterea calității formării profesionale a elevilor și a formării continue;

Domeniul funcțional	Obiective specifice	Acțiuni	Termene	Responsabilități	Resurse necesare	Rezultate așteptate	Indicatori de realizare-	Monitorizare/Evaluare
Dezvoltare curriculară	O <sub>1.1</sub> - dezvoltarea competențelor tehnice generale și specifice la elevi, necesare cerințelor actuale ale pieței muncii naționale și internaționale în continuă schimbare	-realizarea unui număr mai mare de activități practice în atelierele școală; -monitorizarea exigentă a elevilor la activitățile practice de la agenții economici; -implementarea Acreditării Erasmus+ mobilități VET ; -organizarea/participarea la concursuri pe meserii	-iulie 2024;	- Director -cadre didactice; -tutori de la agenți economici; -responsabil proiecte și programe europene;	-resurse umane, materiale, digitale, de timp;	-creșterea interesului elevilor pentru dezvoltarea rezultatelor învățării tehnice generale și specifice calificării; -creșterea gradului de implicare a elevilor în	-numărul de elevi cu rezultate peste 7 la modulele de specialitate; -numărul elevilor implicați în concursuri școlare; -număr de premii obținute la concursuri școlare.	-monitorizarea va fi realizată de profesorii de curriculum pe parcursul întregului an;  -evaluarea va fi realizată prin verificarea

						activitățile practice; -rezultate mai bune la modulele de specialitate; -premii obținute la concursurile elevilor; -rezultate mai bune la examenul de certificare a competențelor profesionale.	-cataloagele examenelor de certificare a competențelor profesionale; -4 chestionare de satisfacție aplicate agenților economici;	îndeplinirii indicatorilor de realizare, atingerii rezultatelor așteptate și a obiectivelor specifice;
	O <sub>1.2</sub> - Îmbunătățirea competențelor cheie și a competențelor transversale, în special învățarea limbilor străine ;	-utilizarea platformelor de învățare a limbilor străine; -activități de pregătire lingvistică în cadrul unor proiecte europene; -participarea la activități cu parteneri internaționali	-iulie 2024;	-cadre didactice; -Director; -profesori limbi străine; -profesori;	-resurse umane, materiale, digitale, de timp;	-rezultate mai bune la limbile străine; -adaptare la cerințele unei comunicări cu clienți internaționali în cadrul practicii;	-numărul elevilor cu note mai bune la limbile străine; -numărul elevilor care utilizează platforme de învățare	
Dezvoltarea resurselor umane	O <sub>1.3</sub> -Aplicarea metodelor activ-participative variate la majoritatea orelor de personalul didactic;	-Realizarea unor fișe de lucru și materiale adaptate la nivelul pregătirii și înțelegerii grupului de elevi dar și a unor fișe diferențiate; - crearea de mijloace de învățare noi utilizând instrumente IT, utilizarea instrumentelor digitale și a metodelor de învățare digitală pentru a completa activitățile fizice îmbunătățind calitatea activităților de predare-învățare.	-iulie 2024;	-cadrele didactice; -Director;	-resurse umane, materiale, digitale, de timp;	-creșterea numărului mijloacelor atractive de învățare; -creșterea numărului de lecții în care se utilizează metode inovatoare; -creșterea gradului de implicare a elevilor în	-fișe de lucru adaptate și personalizate; -auxiliare folosite; -tehnici și metode activ-participative;	

		-Folosirea auxiliarelor curriculare, a fiselor de lucru, a jurnalelor de practică; -schimbul de bune practici și promovarea utilizării noilor tehnologii și a metodelor inovatoare de predare însușite în activitățile Acreditării Erasmus+;				activitățile propuse;		
	O <sub>1.4</sub> -Dezvoltarea profesională a cadrelor didactice;	-participare la programe de perfecționare; -participarea la activități de tip job shadowing în cadrul unor proiecte Erasmus+	- permanent;	-cadre didactice; -Director;	-resurse umane, materiale, digitale, de timp;	-creșterea numărului de lecții în care se aplică metode atractive, centrate pe elev; -cadre didactice mai bine pregătite pentru formarea elevilor	-fișe de lucru adaptate și personalizate; -auxiliare folosite; -tehnici și metode activ-participative; -număr cadre didactice participante	
Dezvoltarea resurselor umane	O <sub>1.6</sub> -Utilizarea în mai mare măsură a instrumentelor de lucru digitale;	-aplicarea tehnicilor de învățare moderne; - participarea la activități de tip job shadowing în cadrul unor proiecte Erasmus+	-iulie 2024;	-cadre didactice; -Director;	-resurse umane, materiale, digitale, de timp;	-un număr mai mare de elevi implicați în activitatea de învățare;	-instrumente de lucru folosite și tehnicile moderne; -note mai bune;	

**OS2. Creșterea numărului de parteneriate încheiate cu agenții economici locali și internaționali până în 2024, cel puțin 2;**

Domeniul funcțional	Obiective specifice	Acțiuni	Termene	Responsabilități	Resurse necesare	Rezultate așteptate	Indicatori de realizare	Monitorizare/Evaluare
Dezvoltarea relațiilor comunitare	O <sub>1</sub> - încheierea de noi parteneriate cu agenți economici locali și internaționali sau în cadrul proiectelor CAES și CAER;	-Organizarea de întâlniri cu agenții economici pentru identificarea agenților economici locali și internaționali dornici să se implice activ în formarea profesională a elevilor și cu disponibilitate de a încheia parteneriate cu școala; -comunicarea pe rețele online cu posibili parteneri internaționali; -Selectarea partenerilor;	-30 ianuarie 2024;	-profesori de specialitate; -profesori instruire practică; -Director;	-resurse umane, materiale, digitale, de timp și de expertiză;	-creșterea interesului agenților economici pentru colaborarea cu școala; -îmbunătățirea comunicării între agenții economici și școală;	-10 chestionare completate; -8 agenți economici identificați; -4 parteneri selectați;	-monitorizarea va fi realizată de director pe parcursul derulării activităților și în privința respectării termenelor;
Dezvoltarea curriculară	O <sub>2</sub> - creșterea numărului de elevi implicați în concursuri școlare;	-participarea la concursuri organizate în cadrul parteneriatelor școlare;	-conform calendarelor;	-profesori de specialitate; -reprezentanți agenți economici;	-resurse umane, materiale, digitale, de timp și de expertiză;	rezultate bune obținute la concursurile școlare; -creșterea interesului elevilor pentru propria formare profesională; -implicarea și susținerea agenților economici a elevilor în formarea profesională;	premier, mențiuni, diplome; -grafice de desfășurare a activităților;	-evaluarea va fi realizată prin verificarea îndeplinirii indicatorilor de realizare, atingerii rezultatelor așteptate și a obiectivelor specifice;
Dezvoltare curriculară	O <sub>3</sub> - creșterea inserției pe piața muncii în domeniul absolvit;	-propunerea și organizarea unor activități atractive în cadrul proiectelor	- sfârșitul anului	-profesori de specialitate; -profesori instruire practică;	-resurse umane, materiale, digitale, de	-creșterea implicării agenților economici în formarea profesională a elevilor;	-grafice de desfășurare a activităților;	

		CAES precum expoziții, concursuri; - realizarea de mobilități VET în cadrul proiectelor Erasmus+ cu obținerea certificatelor Europass Mobility; -participarea la targurile ofertelor de muncă;		-tutorii de practică;	de timp și de expertiză;	-creșterea interesului elevilor pentru propria formare profesională;	-plan de desfășurare a activităților; -4 rapoarte de activitate; -premii obținute;	
--	--	--	--	-----------------------	--------------------------	--	--	--

**OS3. Creșterea procentului de promovabilitate a examenului de bacalaureat cu 1% în anul școlar 2023-2024;**

Domeniul funcțional	Obiective specifice	Acțiuni	Termene	Responsabilități	Resurse necesare	Rezultate așteptate	Indicatori de realizare-	Monitorizare/ Evaluare
Dezvoltare curriculară	O <sub>1</sub> - creșterea promovabilității examenului de bacalaureat;	-implicarea unui număr mai mare de elevi la activitățile remediale; -participarea la simularile organizate la nivel national;	- sfârșitul anului	-profesori de la disciplinele de bacalaureat; -diriginții clasei a XII-a	-resurse umane, materiale, digitale, de timp și de expertiză;	-promovabilitate mai mare la examenul de bacalaureat	- procentul de promovabilitate;	-monitorizarea va fi realizată de director pe parcursul derulării activităților; -evaluarea va fi realizată prin verificarea îndeplinirii indicatorilor de realizare, atingerii rezultatelor așteptate și a obiectivelor specifice;
	O <sub>2</sub> - îmbunătățirea rezultatelor obținute laexamenul de bacalaureat.	-identificarea elevilor capabili de a obține rezultate mai bune și pregătirea diferențiată a acestora	Decembrie 2023	-profesori de la disciplinele de bacalaureat;	-resurse umane, materiale, digitale, de timp și de expertiză;	- note mai mari de promovare a examenului de bacalaureat	- mediile obținute de elevi la examen	

**OS4. Reducerea, în următorii 3 ani, cu cel puțin 20% a numărului elevilor cu risc de abandon școlar (cu 5 % în anul școlar 2023-2024).**

Domeniul funcțional	Obiective specifice	Acțiuni	Termene	Responsabilități	Resurse necesare	Rezultate așteptate	Indicatori de realizare	Monitorizare/ Evaluare
---------------------	---------------------	---------	---------	------------------	------------------	---------------------	-------------------------	------------------------

Dezvoltarea resurselor umane	O <sub>1</sub> - Identificarea elevilor cu risc de abandon școlar de către profesorii diriginți;	-Monitorizarea absențelor; -Diriginții întocmesc o situație cu elevii cu risc de abandon școlar;	-noiembrie 2023;	-profesori diriginți; -secretariat;	-resurse umane, materiale, digitale, de timp;	-depistarea la timp a cazurilor cu risc de abandon în vederea prevenirii abandonului școlar;	-nr. de elevi identificați pe clase;	-monitorizarea va fi realizată de director pe parcursul derulării activităților și în privința respectării termenelor;  -evaluarea va fi realizată prin verificarea îndeplinirii indicatorilor de realizare, atingerii rezultatelor așteptate și a obiectivelor specifice;
Dezvoltarea resurselor umane Dezvoltarea relațiilor comunitare	O <sub>2</sub> -Depistarea cauzelor ce conduc la abandonul școlar ;	-Consilierea elevilor și a părinților de către diriginți, consilierul școlar, director; -Stabilirea programului de consiliere la cabinetul psihopedagogic;	-decembrie 2023;	-profesori diriginți; -consilierul școlar -Director;	-resurse umane, materiale și de timp;	-identificarea cauzelor; -conștientizarea nevoii de educație; -creșterea gradului de implicare a părinților pentru participarea elevilor la activitățile școlare;	-tipuri de cauze identificate; -program de consiliere;	
Dezvoltarea relațiilor comunitare	O <sub>3</sub> -Identificarea modalităților de soluționare a cauzelor în funcție de fiecare situație;	-Organizarea unor întâlniri de soluționare a abandonului școlar la nivelul instituției; -Implicarea unor Organizații, ONG-uri, instituții avizate în activități extrașcolare privind prevenirea abandonului școlar.	- permanent;	-profesori diriginți; -consilier școlar; -consilier educativ; -director; -reprezentanți ai instituțiilor partenere;	-resurse umane, materiale, digitale, de timp și de expertiză;	-implicarea elevilor în activitățile de prevenire a abandonului școlar; -reducerea numărului de absențe; -atingerea țintei propuse de scădere cu 5% a abandonului școlar;	-nr. întâlnirilor de lucru pentru soluționarea cauzelor identificate; -planul de desfășurare a activităților extrașcolare în parteneriat cu instituții avizate; -nr. de absențe redus;	



### **3.3. Planul de parteneriat al școlii pentru procesul de colaborare cu agenți economici**

Pentru activitățile de instruire practică prevăzute în planul de învățământ școala încheie parteneriate cu operatori economici din domeniile pregătirii profesionale pentru care școala este acreditată (domeniul Turism și alimentație – Alimentație publică și domeniul Estetica și igiena corpului omenesc).

În învățământul profesional elevii desfășoară activitățile de instruire practică la operatori economici încă din clasa a IX-a iar elevii din învățământul liceal din clasa a X-a, în baza Legii practicii elevilor și studenților nr.258/19.07.2007 actualizată în 2022.

Lista operatorilor cu care școala a încheiat Contracte (în învățământul profesional) și Convenții (în învățământul liceal) pentru cele două domenii de pregătire profesională este prezentată mai jos.

Lista 1

Lista 2

#### **Lista partenerilor economici pentru anul școlar 2023-2024**

#### **Domeniul Turism și Alimentație**

**Calificări nivel 3: Bucătar; Ospătar (chelner), vânzător în unități de alimentație; Cofetar-patiser**

**Calificări nivel 4: Organizator banqueting, Tehnician în gastronomie**

Nr. Crt.	Denumire operator economic	Clasa	Calificarea profesională	Nr. elevi	Obs.
1.	SC COROANA PLAZA HOTEL SRL	X	Bucătar	2	IP
		XI	Bucătar	2	IP
2.	SC IAMAMORI SRL (Business)	X	Bucătar	2	ÎP
3.	SC MYA NOVA EVENTS SRL	X	Bucătar	1	IP
4.	S.C. UTZETTI SRL	X	Bucătar	3	IP
5.	TERRAFAN TOUR SRL	X	Bucătar	5	IP
		X	Tehnician în gastronomie	3	LIC
6.	SC SIGILIUM STAR SRL	X	Bucătar	2	IP
7.		XI	Ospătar (chelner), vânzător în unități de alimentație	1	IP
8.	CATERING ACADEMY	X	Bucătar	1	IP
9.	SC TURTICA MAGICĂ SRL	X	Bucătar	1	IP
		XI	Ospătar (chelner), vânzător în unități de alimentație	1	IP

10.	<b>SC BENOVIEN SRL</b>	X	Bucătar	1	IP
		X	Ospătar (chelner), vanzător în unități de alimentație	1	IP
		XI	Ospătar (chelner), vanzător în unități de alimentație	1	IP
11.	<b>S.C. BISTRITA S.A.</b>	XII	Organizator banqueting	1	LIC
		X	Ospătar (chelner), vanzător în unități de alimentație	2	IP
		XI	Ospătar (chelner), vanzător în unități de alimentație	1	IP
12.	<b>S.C. TIPICA CUCINA TOSCANA SRL</b>	XII	Organizator banqueting	5	LIC
		XI	Ospătar (chelner), vanzător în unități de alimentație	1	IP
		X	Cofetar-patiser	3	ÎP
13.	<b>S.C. GASTRO COOKING S.R.L.</b>	XII	Organizator banqueting	1	LIC
		X	Ospătar (chelner), vanzător în unități de alimentație	2	IP
14.	<b>CAMAT FOOD POINT SRL</b>	XII	Organizator banqueting	1	LIC
		X	Tehnician în gastronomie	1	LIC
15.	<b>SC LORDINU SRL</b>	XII	Organizator banqueting	1	LIC
		X	Ospătar (chelner), vanzător în unități de alimentație	2	IP
16.	<b>S.C. DIADIS EXPERT S.R.L.</b>	XII	Organizator banqueting	4	LIC
17.	<b>SC BODIPARK SRL Tiha Bargaului</b>	XII	Organizator banqueting	2	LIC
		XI	Ospătar (chelner), vanzător în unități de alimentație	1	ÎP
18.	<b>THERMO-IZOSYSTEM SRL- (Casa Verona)</b>	XII	Organizator banqueting	1	LIC
		XI	Bucătar	2	ÎP
19.	<b>S.C. CARPATHIA RESOURCES MANAGEMENT S.R.L. (Pasaj)</b>	XII	Organizator banqueting	2	LIC
		X	Ospătar (chelner), vanzător în unități de alimentație	1	ÎP
		XI	Bucătar	2	IP
20.	<b>SC TODDLERS ACTIVITIES SRL-</b>	XII	Organizator banqueting	2	LIC

	(MEATING POINT)	X	Tehnician în gastronomie	1	LIC
		X	Cofetar-patiser	2	ÎP
21.	SC TANIA RAUL SRL (La Piadineria)	XII	Organizator banqueting	4	LIC
22.	SC SUPERB COOKIES SRL (Cofetăria Superb)	X	Tehnician în gastronomie	1	LIC
23.	SC AURUL NEGRU SRL	X	Tehnician în gastronomie	1	LIC
24.	SC MUSIC CAFFE	XII	Organizator banqueting	1	LIC
25.	SC CABANA BRADULUI SRL, Muresenii Bargaului	XII	Organizator banqueting	1	LIC
26.	SC ECODRANEX CONCEPT SRL (Restaurant Urban Bistro)	XII	Organizator banqueting	2	LIC
27.	SC MEDIA CONCEPT SRL (Casa Doamnelor)	X	Ospătar (chelner), vanzător în unități de alimentație	1	ÎP
28.	SC VITANGE PUB, (strada Ursului)	X	Ospătar (chelner), vanzător în unități de alimentație	1	ÎP
29.	PIZZA 20	X	Ospătar (chelner), vanzător în unități de alimentație	2	ÎP
30.	CMVCONSTRUCT DUMITRA SRL	X	Tehnician în gastronomie	1	LIC
31.	PIZZERIA CUORE & SAPORE	X	Tehnician în gastronomie	1	LIC
32.	SC BONA FIDE BMD SRL - (Petermann)	X	Tehnician în gastronomie	1	LIC
		X	Cofetar-patiser	2	ÎP
33.	SC VALYBIA COM SRL (Patiseria” Mama lui Andrei”)	X	Tehnician în gastronomie	3	LIC
34.	SC 49 BRASSERIE BISTRO CAFE SRL	X	Tehnician în gastronomie	2	LIC
		X	Ospătar (chelner), vanzător în unități de alimentație	2	ÎP
35.	PIZZERIA CUORE & SAPORE	X	Tehnician în gastronomie	1	LIC
36.	PFA SBARCI ADRIAN, (Restaurant Ardealu)	X	Ospătar (chelner), vanzător în unități de alimentație	1	ÎP
37.	SC. COLORS SRL	X	Ospătar (chelner), vanzător în unități de alimentație	1	ÎP

38.	<b>SC FORPENT EST SRL (PENSIUNEA MIUTA)</b>	X	Ospătar (chelner), vanzător în unități de alimentație	1	ÎP
39.	<b>SC ROGER NICO IMPEX SRL (Tonight)</b>	XI	Ospătar (chelner), vanzător în unități de alimentație	2	ÎP
40.	<b>S.C. THEO CAFFE SRL</b>	XI	Ospătar (chelner), vanzător în unități de alimentație	1	ÎP
		X	Cofetar-patiser	4	ÎP
41.	<b>SC PARIS COUTURE SRL</b>	XI	Ospătar (chelner), vanzător în unități de alimentație	1	ÎP
42.	<b>S.C. JAQUELINE MARIAJE S.R.L.</b>	XI	Ospătar (chelner), vanzător în unități de alimentație	1	ÎP
		X	Cofetar-patiser	2	ÎP
43.	<b>S.C. DALIAN S PUB SRL (CASA CU BERE)</b>	XI	Ospătar (chelner), vanzător în unități de alimentație	1	ÎP
		XI	Bucătar	2	ÎP
44.	<b>SC MARYADY LA MARTIN SRL</b>	XI	Ospătar (chelner), vanzător în unități de alimentație	1	ÎP
45.	<b>S.C. DIANA MDI INTERNATIONAL S.R.L.</b>	XI	Ospătar (chelner), vanzător în unități de alimentație	2	ÎP
46.	<b>SC CASA BISTRITEANA SRL</b>	XI	Bucătar	1	ÎP
47.	<b>SANAMETALSERVICE.SRL (La Lola)</b>	XI	Bucătar	1	ÎP
48.	<b>SC B &amp; B BISTRO &amp; CAFFE SRL (Restaurant Roots pietonal)</b>	XI	Bucătar	3	ÎP
49.	<b>SC METROPOLIS GROUP SRL</b>	XI	Bucătar	1	ÎP
50.	<b>DAMAI CATERING MANAGEMENT SRL</b>	XI	Bucătar	1	ÎP
51.	<b>SC MIDICOM SRL</b>	XI	Bucătar	1	ÎP
52.	<b>SC. DANSING CLUB SRL (Pizzeria Rustic)</b>	XI	Bucătar	1	ÎP
53.	<b>SC.NECOLORY SRL (La Nemțucu)</b>	XI	Bucătar	2	ÎP
54.	<b>SC PENTELESCU SRL</b>	X	Ospătar (chelner), vanzător în unități de alimentație	1	ÎP
55.	<b>SC REBRIȘOREAN TRAUSSCOM</b>	X	Ospătar (chelner), vanzător în unități de alimentație	1	ÎP
56.	<b>SC GRIGORIO MERY COM SRL</b>	X	Ospătar (chelner), vanzător în unități de alimentație	1	ÎP

57.	AMARETTO SRL	X	Ospătar (chelner), vanzător în unități de alimentație	1	ÎP
58.	SC SUPERB COOKIES SRL (Cofetăria Superb)	X	Cofetar-patiser	2	ÎP
59.	DARDIDI-ROXI-MNT SRL - Cuantic	X	Cofetar-patiser	1	ÎP
60.	SC CRESCENT CLUB SRL - (Plan B)	X	Cofetar-patiser	3	ÎP
61.	SC CAREU-LUX IMPEX SRL	X	Cofetar-patiser	1	ÎP
62.	SC ARAS&XELA SRL	X	Cofetar-patiser	1	ÎP

### Lista partenerilor economici pentru anul școlar 2023-2024

#### Domeniul Estetica și igiena corpului omenesc

#### Calificări nivel 3: Frizer-coafor-manichiurist-pedichiurist

#### Calificări nivel 4: Coafor stilist

Nr. Crt.	Denumire operator economic	Clasa	Calificarea profesională	Nr. elevi	Obs.
1.	PFA SAMO MIRCEA CALIN	XI	Frizer-coafor- manichiurist- pedichiurist	1	
2.	KIT NAIL STUDIO	XI	Frizer-coafor- manichiurist- pedichiurist	1	
3.	KIT NAIL STUDIO	XI	Frizer-coafor- manichiurist- pedichiurist	1	
4.	SC BN SOL ENERGY SRL	XI	Frizer-coafor- manichiurist- pedichiurist	2	
5.	SC VELAFORMEX SRL	XI	Frizer-coafor- manichiurist- pedichiurist	1	
6.	ILO&HORISRL	XI	Frizer-coafor- manichiurist- pedichiurist	1	
7.	II GABOR VALERIA	XI	Frizer-coafor- manichiurist- pedichiurist	2	
8.	PFA MOLDOVAN EMANUEL FERNANDO	XI	Frizer-coafor- manichiurist- pedichiurist	1	
9.	II GABRIHEI CARMEN ALEXANDRA	X	Coafor stilist	1	
10.	SC ERICPROSTYLE SRL	X	Coafor stilist	2	
11.	SC RADIANCE LOOK SRL	X	Coafor stilist	1	
12.	SC MIHABEAUTY SRL	X	Coafor stilist	1	
13.	SC PAINTINGSTUDIO SRL	X	Coafor stilist	1	
14.	SC ESTILO DEEA SRL	X	Coafor stilist	1	

### 3.4. Planul de dezvoltare profesională a personalului

Formarea continuă este o necesitate atât pentru cadrele didactice, cât și pentru personalul didactic auxiliar și nedidactic. În realizarea planului, am avut în vedere atât nevoile de formare exprimate de personalul unității în chestionarul aplicat, cât și nevoile instituției.

#### 1. DATELE DE IDENTIFICARE ALE INSTITUȚIEI DE ÎNVĂȚĂMÂNT

Județul	Localitatea unității/instituției de învățământ preuniversitar de stat	Denumirea unității/instituției de învățământ preuniversitar de stat	Cod SIRUES	Nr. persoane / categorii de personal didactic/ personal nedidactic		
				Personal didactic	Didactic auxiliar	Personal nedidactic
Bistrița-Năsăud	Bistrița	Liceul Tehnologic de Servicii	62071182	26	4	4

#### 2. PRIORITĂȚILE INSTITUȚIEI DE ÎNVĂȚĂMÂNT PREUNIVERSITAR PRIVIND DEZVOLTAREA PROFESIONALĂ A PERSONALULUI DIDACTIC

Nr. crt.	Prioritate identificată/stabilită	Categoriile de personal didactic	
		Personal didactic de predar	Personal didactic auxiliar
1	Asigurarea și promovarea învățării pe tot parcursul carierei didactice	X	
2	Dezvoltarea profesională continuă a personalului didactic și didactic auxiliar din învățământ	X	X
3	Formarea continuă a personalului didactic și didactic auxiliar, de conducere, îndrumare și control din învățământul preuniversitar pe domenii corespunzătoare profesiei didactice	X	X
4	Promovarea educației formale, nonformale și informale ca oportunitate de dezvoltare profesională	X	X
5	Formarea cadrelor didactice din perspectiva abordării predării învățării bazate pe competențe cheie / predare online	X	

### 3.5. Finanțare plan instituțional de dezvoltare profesională

Liceul Tehnologic de Servicii Bistrița

CIF 22122602

Buget pregătire profesionala - buget local

2019	2020	2021	2022	2023	2024
10 mii lei	10 mii lei	8 mii lei	8 mii lei	10 mii lei	

Pregătirea profesională se finanțează conform Legea educației naționale nr.1 /2011 cu modificările și completările ulterioare.

Finanțarea unităților de învățământ preuniversitar cuprinde finanțarea de bază, finanțarea complementară și finanțarea suplimentară.

Finanțarea de bază se face în limitele costului standard per elev, conform metodologiei elaborate de Ministerul Educației.

Finanțarea învățământului preuniversitar de stat și profesional se asigură din fonduri publice sau din alte surse, potrivit legii.

**Finanțarea de bază** asigură desfășurarea în condiții normale a procesului de învățământ la nivel preuniversitar, conform standardelor naționale. Finanțarea de bază se asigură din bugetul de stat, din sume defalcate din taxa pe valoarea adăugată, prin bugetele locale, pentru următoarele articole de cheltuieli, în funcție de care se calculează costul standard per elev:

- cheltuieli cu salariile, sporurile, indemnizațiile și alte drepturi salariale în bani, stabilite prin lege, precum și contribuțiile aferente acestora;
- cheltuieli cu pregătirea profesională;**
- cheltuieli cu evaluarea periodică a elevilor;
- cheltuieli cu bunuri și servicii.

Unitatea se obligă să asigure salariaților accesul periodic la formare profesională.

Formarea profesională a salariaților se poate realiza prin următoarele forme:

- participarea la cursuri organizate de casele corpului didactic sau de furnizorii de servicii de formare profesională din țară și din străinătate;
- stagii de adaptare profesională la cerințele postului și ale locului de muncă;
- stagii de practică și de specializare în țară și în străinătate;
- formare individualizată;
- stagii de perfecționare organizate de organizațiile sindicale reprezentative;
- alte forme de pregătire convenite între angajator și salariat.

Unitatea se obligă să elaboreze anual planuri de formare profesională pentru toate categoriile de salariați, după consultarea organizațiilor sindicale afiliate la federațiile semnatare ale prezentului contract sau, după caz, a reprezentanților salariaților.

Planurile de formare profesională fac parte integrantă din contractele colective de muncă încheiate la nivelul unității.

Planurile de formare profesională vor fi aduse la cunoștința salariaților în termen de 15 zile de la adoptarea lor, prin afișare la sediul unității.

Finanțarea activităților de formare continuă se suportă de către Ministerul Educației, prin alocarea din timp a sumelor necesare.

Persoanele care au achitat taxele de instrumentare a dosarelor depun la inspectoratul școlar la care s-au înscris solicitarea de decontare, însoțită de documentele justificative. Decontarea sumelor se face în termen de 30 de zile de la data solicitării.

În vederea stabilirii drepturilor salariale corespunzătoare gradului didactic obținut la data începerii anului școlar, unitatea de învățământ este obligată să elibereze adeverințe care să ateste obținerea gradului didactic, în termen de 30 de zile de la promovarea probelor.



Formarea continuă a personalului didactic se întemeiază pe modelul abordării prin competențe și pe conceptul de dezvoltare cumulativă a nivelului de competență a personalului didactic. Nivelul de competență vizat prin programele și activitățile de formare continuă/perfecționare este evaluat în funcție de:

a) capacitatea cadrului didactic de a mobiliza, a combina și a utiliza în mod autonom capacitățile de cunoaștere, abilitățile și competențele generale și cele profesionale în acord cu evoluția curriculum-ului național și cu nevoile de educație.

b) capacitatea cadrului didactic de a face față schimbării, situațiilor complexe precum și unor situații de criză.

Formarea continuă a cadrelor didactice reprezintă un ansamblu de activități având ca scop dezvoltarea competențelor, cunoștințelor și expertizei individuale și se realizează ca dezvoltare profesională și evoluție în carieră.

Ansamblul activităților de formare continuă cuprinde:

a) programe de perfecționare a pregătirii științifice, psihopedagogice și didactice, inclusiv cercuri psihopedagogice, inspecții speciale și interasistențe la clasă;

b) programe de formare în domeniile conducerii, îndrumării și evaluării învățământului;

c) cursuri de pregătire și susținerea examenelor de obținere a gradelor didactice II și I; gradele didactice pot fi obținute la una dintre specializările înscrise pe diploma/diplomele pe care candidatul o are/le deține sau la una dintre disciplinele pe care cadrul didactic le poate preda conform Centralizatorului privind disciplinele de învățământ, domeniile și specializările, precum și probele de concurs valabile pentru încadrarea personalului didactic din învățământul preuniversitar, denumit în continuare Centralizator;

d) programe de conversie profesională;

e) studii corespunzătoare unei specializări din alt domeniu de licență;

f) sesiuni de comunicări științifice, conferințe, ateliere, seminare în domeniul educațional;

g) programe de schimburi de experiență în rețele de educație naționale și internaționale.

Formarea continuă și formarea inițială sunt concepute ca procese interdependente, între care se stabilesc interacțiuni și pârghii de autoreglare menite să adapteze permanent formarea personalului didactic la dinamica proceselor și sistemelor de educație.

De la bugetul de stat, prin bugetul Ministerului Educației, se asigură perfecționarea pregătirii profesionale a cadrelor didactice și didactice auxiliare, pentru implementarea politicilor și strategiilor Ministerului Educației.

Unitatea/instituția va suporta toate cheltuielile ocazionate de participarea salariaților la cursurile și stagiile de formare profesională inițiate de către aceasta.

Finanțarea formării profesionale a salariaților din unitățile de învățământ preuniversitar se va completa cu sume alocate de la bugetele locale și/sau din venituri proprii ale unității, pentru formele de pregătire profesională solicitate de salariați, pentru care unitatea/instituția suportă o parte din cost.

Salariații care participă la stagii sau cursuri de formare profesională, care presupun scoaterea parțială sau totală din activitate, beneficiază de drepturile salariale prevăzute de codul muncii.

În cazul în care participarea la cursurile sau stagiile de formare profesională este inițiată de angajator, toate cheltuielile ocazionate de această participare sunt suportate de către acesta.

Pe perioada participării la cursurile sau stagiile de formare profesională salariatul va beneficia, pe toată durata formării profesionale, de toate drepturile salariale deținute.

Pe perioada participării la cursurile sau stagiile de formare salariatul beneficiază de vechime la acel loc de muncă, această perioadă fiind considerată stagiul de cotizare în sistemul asigurărilor sociale de stat.

Salariații care au beneficiat de un curs sau un stagiul de formare profesională, nu pot avea inițiativa încetării contractului individual de muncă pentru o perioadă stabilită prin act adițional.

Durata obligației salariatului de a presta muncă în favoarea angajatorului care a suportat cheltuielile ocazionate de formarea profesională, precum și orice alte aspecte în legătură cu obligațiile salariatului, ulterioare formării profesionale, se stabilesc prin act adițional la contractul individual de muncă.

Nerespectarea de către salariat determină obligarea acestuia la suportarea tuturor cheltuielilor ocazionate de pregătirea sa profesională, proporțional cu perioada nelucrată din perioada stabilită conform actului adițional la contractul individual de muncă.

Obligația revine și salariaților care au fost concediați în perioada stabilită prin actul adițional, pentru motive disciplinare, sau al căror contract individual de muncă a încetat ca urmare a arestării preventive pentru o perioadă mai mare de 60 de zile, a condamnării printr-o hotărâre judecătorească definitivă pentru o infracțiune în legătură cu munca lor, precum și în cazul în care instanța penală a pronunțat interdicția de exercitare a profesiei, temporar sau definitiv.

În cazul scoaterii totale din activitate, contractul individual de muncă al salariatului se suspendă, acesta beneficiind, pe perioada cursurilor/stagiilor de formare profesională de toate drepturile salariale care i se cuvin.

Perioada cât salariații participă la cursuri/stagii de formare profesională cu scoaterea parțială/totală din activitate constituie vechime în muncă/în învățământ/la catedră.

În cazul în care unitatea/instituția nu și-a respectat obligația de a asigura pe cheltuiala sa participarea unui salariat la formare profesională în condițiile prevăzute de lege, salariatul are dreptul la un concediu pentru formare profesională, plătit de angajator, de 10 zile lucrătoare sau de 80 de ore. În această perioadă salariatul va beneficia de o indemnizație de concediu calculată ca și în cazul concediului de odihnă.

Constituie vechime în muncă/învățământ și perioadele în care personalul din învățământ s-a aflat în concediu fără plată pentru formare profesională solicitat în condițiile codului muncii.

Concediile fără plată pentru formare profesională se acordă la solicitarea salariatului, pe perioada formării profesionale pe care salariatul o urmează din inițiativa sa.

Angajatorul poate respinge solicitarea salariatului numai dacă absența salariatului ar prejudicia grav desfășurarea activității.

Unitatea se obligă să consulte organizațiile sindicale afiliate la federațiile semnate, anterior încheierii contractelor de adaptare profesională.

În cazul în care personalul didactic are două specialități principale sau o specialitate principală și una secundară, definitivarea în învățământ și gradele didactice II și I pot fi obținute la una dintre cele două specialități, fiind recunoscute pentru oricare dintre specialitățile înscrise pe diplome. Aceste prevederi se aplică personalului didactic calificat, indiferent de modul de constituire a catedrei.

## PARTEA a 4-a – CONSULTARE, MONITORIZARE ȘI EVALUARE

### 4.1. Consultare - Acțiuni în vederea elaborării PAS

În procesul de consultare au fost implicați membrii Comisiei de curriculum, responsabili diverselor compartimente și directorul. Acest document a fost elaborat de către Comisia de reactualizare a PAS-ului.

1. Stabilirea echipei de lucru și a responsabilităților.
2. Informarea partenerilor sociali în legătură cu procesul de elaborare a PAS-ului.
3. Culegerea informațiilor pentru elaborarea PAS prin: chestionare aplicate elevilor, părinților, profesorilor școlii, inspectorilor școlari, agenților economici, autorităților locale, altor parteneri interesați în formarea profesională; discuții colective și individuale cu principalii „actori” implicați în formarea profesională; interpretarea datelor statistice la nivel regional și local. Aceste informații au fost corelate cu prioritățile identificate la nivel regional și local prin PRAI și PLAI.
4. Colaborarea cu ISJBN pentru colectarea și prelucrarea informațiilor în vederea analizei mediului extern.
5. Stabilirea priorităților, obiectivelor și domeniilor care necesită dezvoltare.
6. Prezentarea priorităților, obiectivelor și domeniilor care necesită dezvoltare spre consultare personalului școlii, în cadrul Consiliului profesoral și în cadrul ședințelor cu elevii școlii, în cadrul Consiliului elevilor, părinților, în cadrul întâlnirilor cu părinții și partenerilor sociali cu care școala are relații de parteneriat.
7. Structurarea sugestiilor formulate în urma consultărilor și, pe baza acestora, reformularea obiectivelor priorităților.
8. Elaborarea planurilor operational

### 4.2. Surse de informații

1. Documente de proiectare a activității școlii (documente ale catedrelor, ale comisiei diriginților, ale Consiliului elevilor, ale Consiliului reprezentativ ale părinților, documente care atestă parteneriatele școlii, oferta de școlarizare);
2. Documente de analiză a activității școlii (rapoarte ale catedrelor, rapoarte ale C.A., rapoarte ale echipei manageriale, rapoarte ale celorlalte compartimente ale școlii – secretariat, administrație, contabilitate, bibliotecă);
3. Documente de prezentare și promovare a școlii.
4. Site-uri de prezentare a județului Bistrița-Năsăud
5. PRAI Nord-Vest
6. PLAI BN
7. Date statistice AJOFM BN
8. Chestionare, discuții, interviuri
9. Rapoarte scrise ale ISJBN și ME întocmite în urma inspecțiilor efectuate în școală.

Pentru unitatea noastră școlară, monitorizarea aplicării prevederilor proiectului se va putea face prin următoarele instrumente de monitorizare: observațiile, discuțiile cu elevii, asistentele la activități, sondajele scrise și orale, etc.

### 4.3. Monitorizarea și evaluarea

Implementarea PAS-ului va fi realizată de către întregul personal al școlii.

Procesul de monitorizare și evaluare va fi asigurat de echipa de elaborare a PAS prin

- Întâlniri și ședințe de lucru lunare pentru informare, feed-back, actualizare
- Includerea de acțiuni specifice în planurile de activitate ale C.A., ale C.P., ale comisiilor
- Prezentarea de rapoarte în cadrul C.P. și al C.A.
- Revizuire periodică și corecții.

#### Programul activității de monitorizare și evaluare

Tipul activității	Responsabilitatea Diseminării/monitorizării/evaluării	Frecvența diseminării/monitorizării/evaluării	Datele întâlnirilor de analiză
Diseminare PAS prin: -Consiliu profesoral -Activități metodice -Întâlniri cu Consiliul elevilor -Întâlniri cu părinții	Consiliul de administrație  Managerul  CEAC	octombrie noiembrie decembrie	decembrie
Întocmirea seturilor de date care să sprijine monitorizarea țintelor.	Responsabili comisii	lunar	decembrie martie
Monitorizarea periodică a implementării acțiunilor individuale.		trimestrial	decembrie aprilie
Comunicarea acțiunilor corective în lumina rezultatelor obținute.		trimestrial	decembrie aprilie
Analiza informațiilor privind progresul realizat în atingerea țintelor.		anual	iunie
Stabilirea metodologiei de evaluare, a indicatorilor de evaluare și a impactului asupra comunității		anual	septembrie
Prezentarea generală a progresului realizat în atingerea țintelor		anual	iunie
Evaluarea progresului în atingerea țintelor. Actualizarea acțiunilor din PAS în lumina evaluării.		anual	iunie

Implementarea PAS-ului va fi realizată de către întregul personal al școlii.

Procesul de monitorizare și evaluare va fi asigurat de echipa de elaborare a PAS- ului prin:

- întâlniri și ședințe de lucru lunare pentru informare, feed-back, actualizare;
- includerea de acțiuni specifice în planurile de activitate ale C.A., Consiliul elevilor, ale C.P.;
- prezentarea de rapoarte semestriale în cadrul Consiliului profesoral și al Consiliului de Administrație;
- revizuire periodică și corecții.

Urmărirea consecventă a proceselor educaționale se va face de către directorii și responsabili de comisii metodice pe baza unor grile de monitorizare care conțin indicatorii de performanță stabiliți prin proiect.

Se identifică:

- **progresul** (gradul de avansare în raport cu obiectivele și termenele propuse) –semestrial
- **costurile** (concordanța/neconcordanța dintre planificat și înregistrat: finanțe, timp, dotare)-lunar
- **calitatea** (nivelul atingerii scopului propus) –anual
- **performanțele** (reperete observabile ale nivelului de realizare a obiectivelor propuse) –semestrial
- **corecția** (planuri de îmbunătățire) - anual

O evaluare cât mai corectă și mai precisă devine o condiție esențială a succesului. Problematika evaluării este extrem de vastă: este vorba de evaluarea profesorilor, de evaluarea programelor educaționale, de evaluarea instituției școlii, scopurile evaluării fiind:

- ✓ îmbunătățirea practicii – prin stabilirea atingerii sau neatingerii țintelor
- ✓ oferirea de feed-back către toate grupurile țintă și către toți partenerii –în privința “valorii adăugate” prin proiect
- ✓ analiza impactului proiectului – la nivelul local
- ✓ elaborarea unor noi proiecte

Parcurgând această etapă, se pregătește terenul pentru anul următor, luând în calcul: eventualele schimbări necesare pentru etapa următoare, experiență dobândită în cursul acțiunii, noile nevoi induse ale școlii.

Monitorizarea acestui plan se va realiza pe parcursul anilor școlari 2022-2027 urmărindu-se mobilizarea eficientă a resurselor umane (profesori, elevi, părinți) și non-umane în vederea realizării indicatorilor de performanță ce revin fiecărui obiectiv

**În procesul de monitorizare se urmărește:**

- comunicarea clară a obiectivelor și concentrarea tuturor eforturilor pentru realizarea lor
- mobilizarea exemplară a factorilor implicați în realizarea obiectivelor
- analiza unor soluții în împrejurări complexe ce pot apărea în derularea proiectelor

**Ca instrumente de monitorizare se folosesc:**

- observațiile
- discuțiile cu elevii
- asistența la ore
- sondaje scrise și orale
- întâlniri în cadrul comisiilor din școală, C.A., C.P., etc

*Evaluarea* se va face atât pe parcursul derulării lui și mai ales la finele fiecărui an școlar începând din 2022-2027 se vor inventaria indicatorii de performanță și se vor face corecturile necesare pentru un plan de acțiune viitor adaptat evident situațiilor ce se impun la momentul potrivit.

Instrumente de evaluare

a) Evaluarea acestui proiect nu poate să-și propună altceva, decât proceduri prin care să se poată stabili următoarele :

- raportul dintre performanțele obținute și cele intenționate
- acțiuni corective în situații când performanța mai mică decât așteptările

b) Evaluarea va fi făcută cu accent pe dezvoltarea sistemului de competențe, folosind ca instrumente de evaluare următoarele:

- autoevaluare
- inter - evaluări
- interviuri de evaluare
- observații folosind ghiduri de observație
- fișe de apreciere
- diferite rezultate materiale ale aplicării proiectului

c) În toate evaluările care se referă la planificarea activităților din prezentul proiect al școlii, se va acorda atenție următoarelor elemente :

- respectarea misiunii și a scopurilor
- urmărirea respectării etapelor propuse prin proiect
- analiza formulării obiectivelor pentru fiecare țintă în parte
- corelația dintre resurse și obiectivele alese stabilirea corectă a indicatorilor de performanță și a modalităților de evaluare în cadrul fiecărei ținte.

Implementarea Planului de Acțiune al Școlii va fi realizată de către întregul personal al școlii.

Procesul de monitorizare și evaluare va fi asigurat prin:

- Întâlniri și ședințe de lucru lunare pentru informare, feed-back, actualizare;
- Includerea de acțiuni specifice în planurile de activitate ale C.A., ale C.P.; CEAC
- Prezentarea de rapoarte semestriale în cadrul C.A., ale C.P
- Revizuire periodică și corecții.

*Responsabilitățile pentru actul de evaluare merit să furnizeze factorilor care gestionează activitatea de învățământ informațiile privind modul și etapele de realizare a obiectivelor propuse, sunt distribuite astfel :*

- Directorul pentru obiectivele legate de oferta educațională, inserția absolvenților pe piața muncii și parteneriate, realizarea curriculumului;
- Comisia de curriculum pentru creșterea randamentului școlar;
- Consilierul educativ pentru problemele de educație din școală, cât și pentru cele legate de activitățile extrașcolare și extracurriculare;
- Resp comisiei pentru probleme de protecția muncii și PSI

## **GLOSAR**

**SAM** – Școala de Arte și Meserii

**PRAI** – Planul Regional de Acțiune pentru Învățământul profesional și tehnic

**PLAI** - Planul Local de Acțiune pentru Învățământul profesional și tehnic

**AJOFM** – Agenția Județeană pentru Ocuparea Forței de Muncă

**ISJ BN** – Inspectoratul Școlar Județean Bistrița-Năsăud

**CCD** – Casa Corpului Didactic

**CJAPP** – Centrul Județean de Asistență Psiho-Pedagogică

**TVET** – Învățământ profesional și tehnic

**SWOT** – Strengths (Puncte tari), Weaknesses (Puncte slabe), Opportunities (Oportunități), Threats (Amenințări)

**CAEN** – Clasificarea Activităților din Economia Națională

**CEAC** – Comisia de Evaluare și Asigurare a Calității

**PAS** – Planul de Acțiune al Școlii

**PEST(E)** – Politic Economic Social Tehnologic Ecologic

**CA** – Consiliu de administrație

**CP** – Consiliu profesoral





MINISTERUL EDUCAȚIEI



**BISTRITA**